

# Grammatik spielend lernen

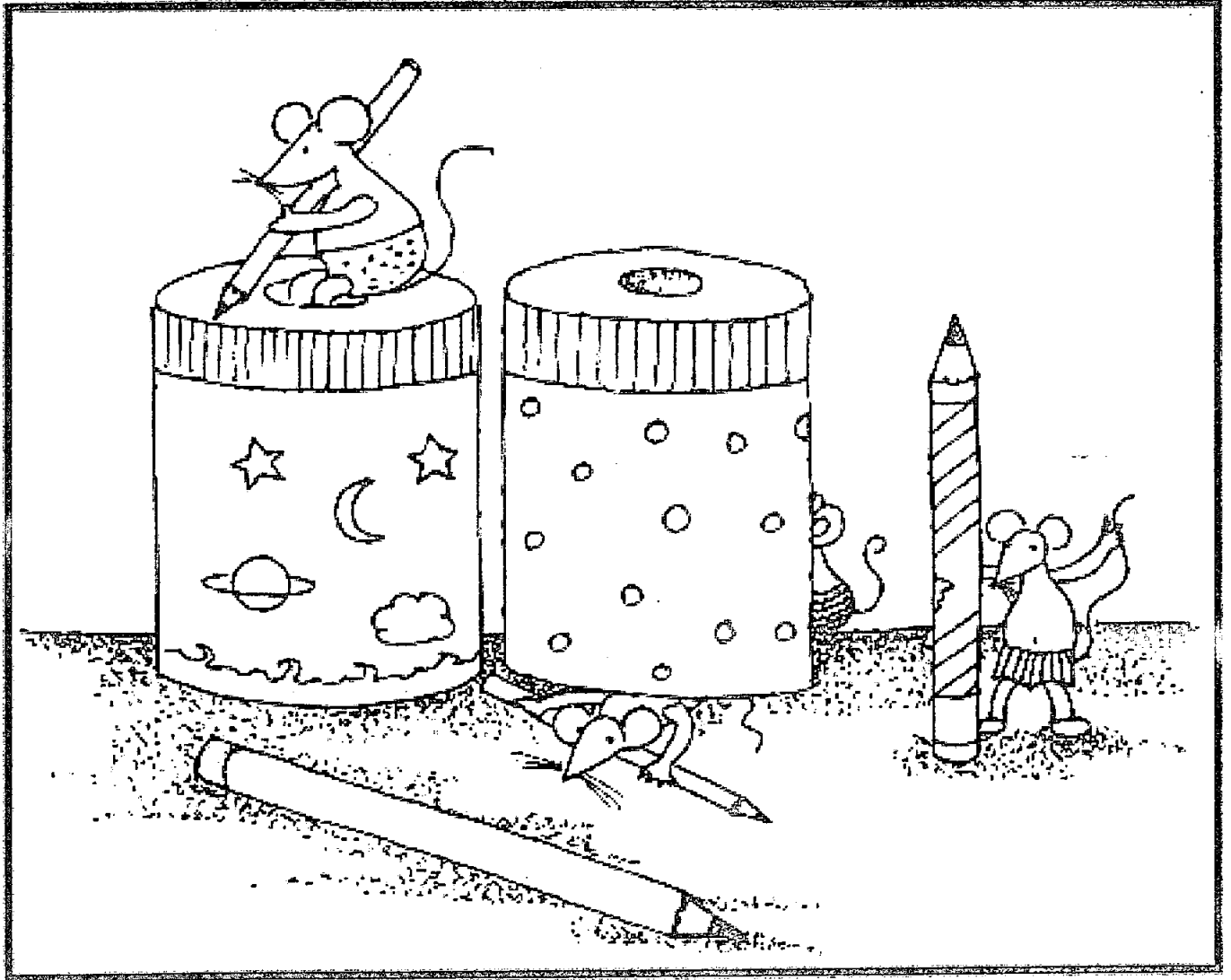

## Teil 1: Präpositionen mit Dativ



# **Grammatik spielend lernen**

## **Teil 1: Präpositionen**

Ein handlungsorientierter Grammatiklehrgang ab Jahrgangstufe 2

Gemeinsam erarbeitet von

Martina Hohbauer, Elisabeth Kern, Inge Mittag-Nienaber, Anne Schwab,  
Monika Stauber, Judith Uhe, Petra Zanker-Manavi

**Augsburger Verlag für Lernen**

## Vorwort

Nun liegt endlich Band I der Reihe „Grammatik spielend lernen“ in der Überarbeitung vor. Er beschäftigt sich ausschließlich mit dem großen Themenbereich der Präpositionen mit Dativ. Wir haben uns bemüht das Thema erschöpfend mit all seinen Komponenten zu behandeln. Natürlich sind bereits weitere Bände der Reihe erschienen.

Da der neue Lehrplan Deutsch als Zweitsprache bewusst auf grammatikalische Progression und Grammatikübungen im herkömmlichen Sinn verzichtet, sollten diese Arbeitsblätter nur punktuell eingesetzt werden, um den Lernfortschritt zu unterstützen und um Übungsmöglichkeiten zu bieten. Dabei ist darauf zu achten, dass die Schülerinnen und Schüler ihre Übungen selbst auswählen können.

Kontakt- und Bestelladresse:

Augsburger Verlag für Lernen  
Gaußstr. 22  
86167 Augsburg

Tel: 0821 / 711685  
Fax: 0821 / 7291730  
e-mail: [judith.uhe@a-city.de](mailto:judith.uhe@a-city.de)  
[www.avl-verlag.de](http://www.avl-verlag.de)

Alle Rechte vorbehalten. – 2. Auflage 2002

Diese Kopiervorlagen sind urheberrechtlich geschützt. Sie berechtigen den Erwerber, davon Vervielfältigungen in Klassensätzen nur für den eigenen Gebrauch herzustellen. Alle weiteren Vervielfältigungen sind nach § 106 Urheberrechtsgesetz unzulässig.

© Augsburger Verlag für Lernen GbR

# Grammatik spielend lernen

**Grammatik:** Präpositionen mit Dativ mit bestimmtem und unbestimmtem Artikel im Singular  
in – auf – unter – hinter – vor – neben - mit

**Wortschatz:** Schulsachen

## Übersicht:

Spielerische Elemente zur Einführung	4
Bildmaterial	
Wortschatzübersicht Verben	5
Folie 1/2	15
Lesetexte	18
Arbeitsblätter	22
Spiele und Übungsmaterial	
Domino 1	36
Domino 2	37
Klammerkarten	38
Würfelspiel „Mäuserennen“	42
Würfelspiel „Wo ist die Maus?“	48
Würfelspiel „Mäuseversteckspiel“	49
Bild-Wort-Karten für die Spiele	50

# Spielerische Elemente zur Einführung

im (in dem)

im Buch, im Heft, im Turnbeutel

in der

in der Schultasche

- ❖ In der Kiste  
Großen Pappkarton in den Stuhlkreis stellen. Kinder verstecken sich abwechselnd in der Kiste.  
Sprechmuster: „Wo ist Ali?“ „Er ist in der Kiste.“
- ❖ Wo ist die Maus?  
Eine Plüschmaus versteckt sich im Klassenzimmer.
- ❖ Was ist in deiner Schultasche?  
Schultasche aus- und einpacken  
Sprechmuster: „Das Mäppchen ist in der Schultasche.“
- ❖ Was ist falsch in der Schultasche?  
Falsche Gegenstände aus bekannten Wortschatzbereichen einpacken  
Sprechmuster: „Der Schwamm darf nicht in der Schultasche sein.“
- ❖ Wo hast du dein Puzzleteil, deinen Buchstaben gefunden?  
Puzzleteile oder farbige Buchstaben im Klassenzimmer verstecken.  
Schüler suchen ein Teil / einen Buchstaben, erzählen, wo sie es / ihn gefunden haben, heften es / ihn an die Tafel. Wenn alles gefunden wurde, ergibt sich ein Wort / ein Bild.
- ❖ Wo ist der Bleistift?  
Mehrere Schulgegenstände nacheinander im Beisein der Kinder „verstecken“.  
Sprechmuster: „Der Bleistift ist im Regal.“  
Anschließende Frage: „Wo ist der Bleistift?“  
Wer etwas gefunden hat, behält den Gegenstand und stellt die nächste Frage.  
Sprechmuster: „Mein Puzzleteil / Buchstabe war im Schrank.“  
Variante: Fühlkiste (Schachtel, in der Gegenstände sind)
- ❖ Mein Gegenstand ist im Regal und hat vier Buchstaben  
Kinder verstecken verschiedene Gegenstände.  
Sprechmuster: „Das Buch ist im Regal.“  
Variante: Mein Gegenstand ist gelb (dick, hat vier Buchstaben ...) und ist im / in der ...

Nach Einführung der Präposition „in“ können die anderen Präpositionen mit den gleichen oder ähnlichen Spielen eingeführt werden.

## Bildmaterial für die Arbeit an der Tafel

Die Vorlagen können in DIN A4 oder DIN A3 Format kopiert werden. Lehrer und / oder Schüler malen das Bildmaterial an. Anschließend werden die Bilder laminiert. Auf der Rückseite können die ausgeschnittenen Bilder mit Magnetbändern oder Hafties versehen werden.

Schrank- und Pulttüren am Bildmaterial sollten so verarbeitet werden, dass sie geöffnet werden können, um die Präposition „in“ zu verdeutlichen.

## Spiele mit den Gegenständen

- ❖ Lehrer gibt einen Satz mit Lagebeschreibung vor, z.B. „Der Stift liegt neben dem Mäppchen.“ Schüler verändert die Gegenstände an der Tafel entsprechend.
- ❖ Lehrer verändert die Lage der Gegenstände an der Tafel. Frage: „Wo ist ... ?“ Schüler antwortet mit dem entsprechenden Satz: „Das Mäppchen liegt auf dem Tisch.“
- ❖ Die Maus „rennt durch das Klassenzimmer an der Tafel. Lehrer oder Schüler verändert den Aufenthaltsort der Maus, Sätze werden formuliert.
- ❖ Arbeit mit den Wort – Bildkarten  
Schüler liest den Satz einer Karte, die er gezogen hat, vor und ruft einen Schüler auf, der die Lage der Maus verändert. Der erste Schüler kontrolliert anhand der Rückseite der Karte (Bild), der zweite Schüler wiederholt den Satz.
- ❖ Alle Schüler erhalten ein Arbeitsblatt mit dem Klassenzimmer (Kopiervorlage Folie 1 oder 2). Ein kleiner Stein wird als Maus angemalt. Nun gibt ein Schüler oder der Lehrer die Lage der Maus an. Die Schüler positionieren die Maus auf ihrem Bild. Zur Kontrolle wird die Maus an der Tafel verschoben.



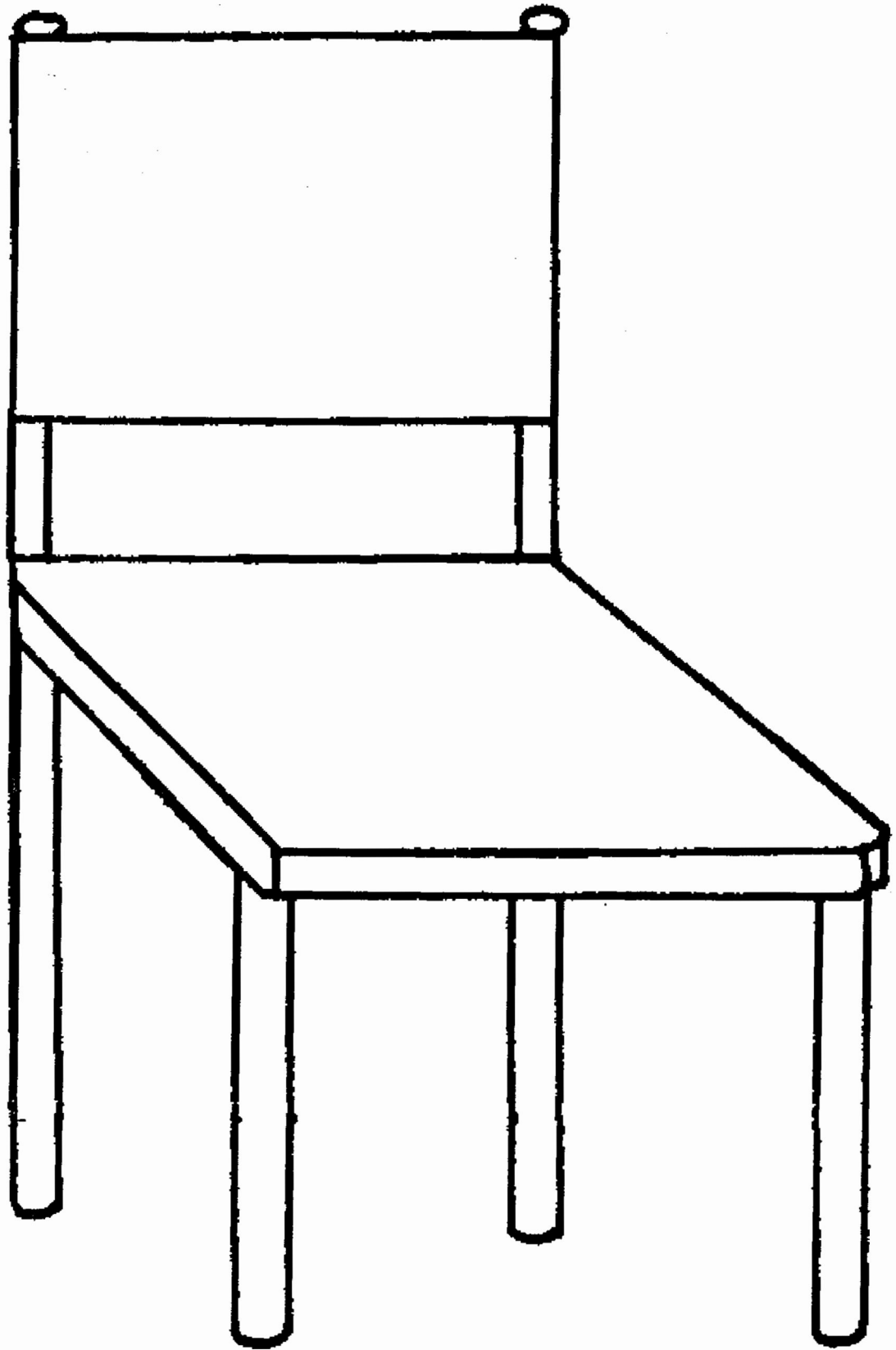

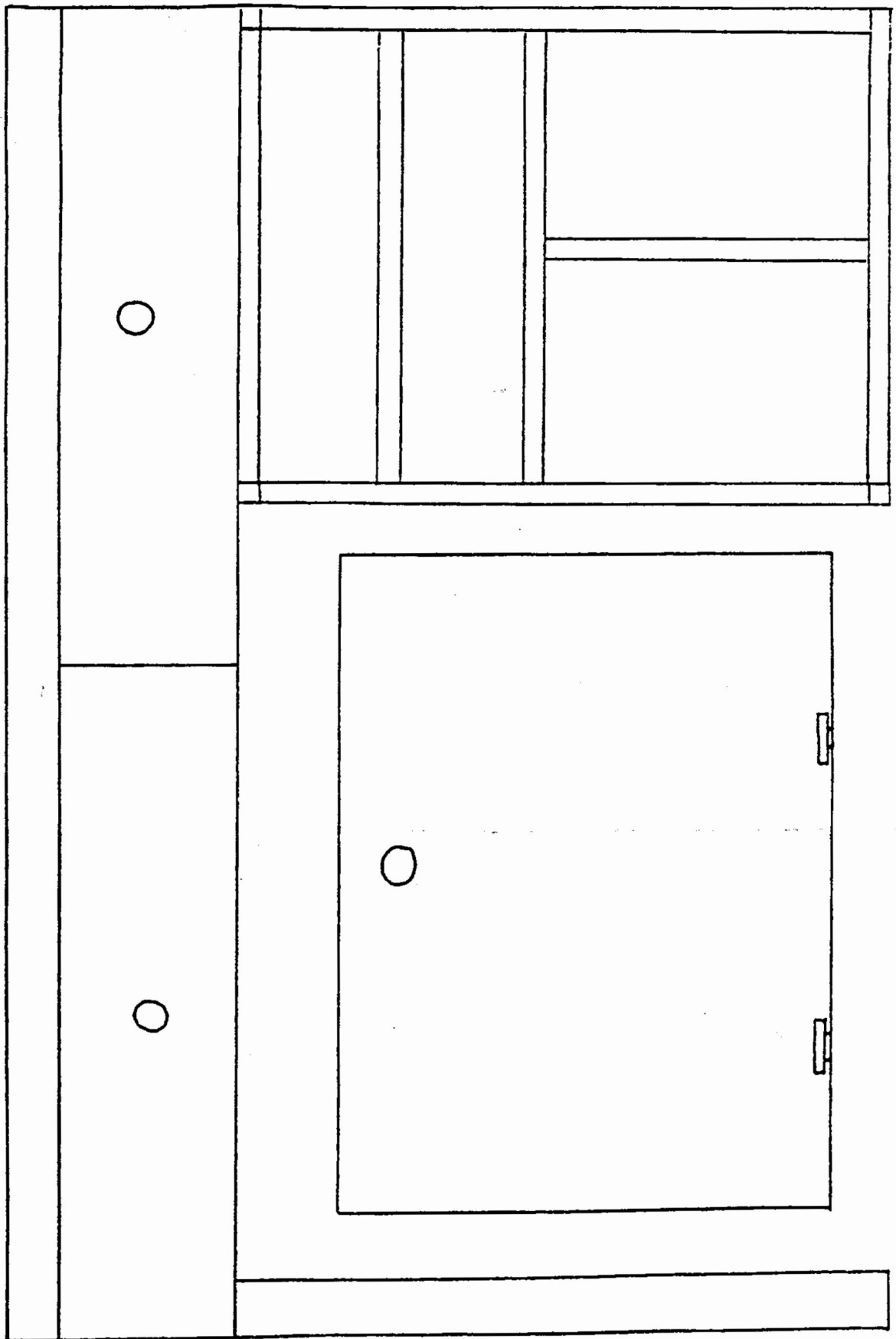



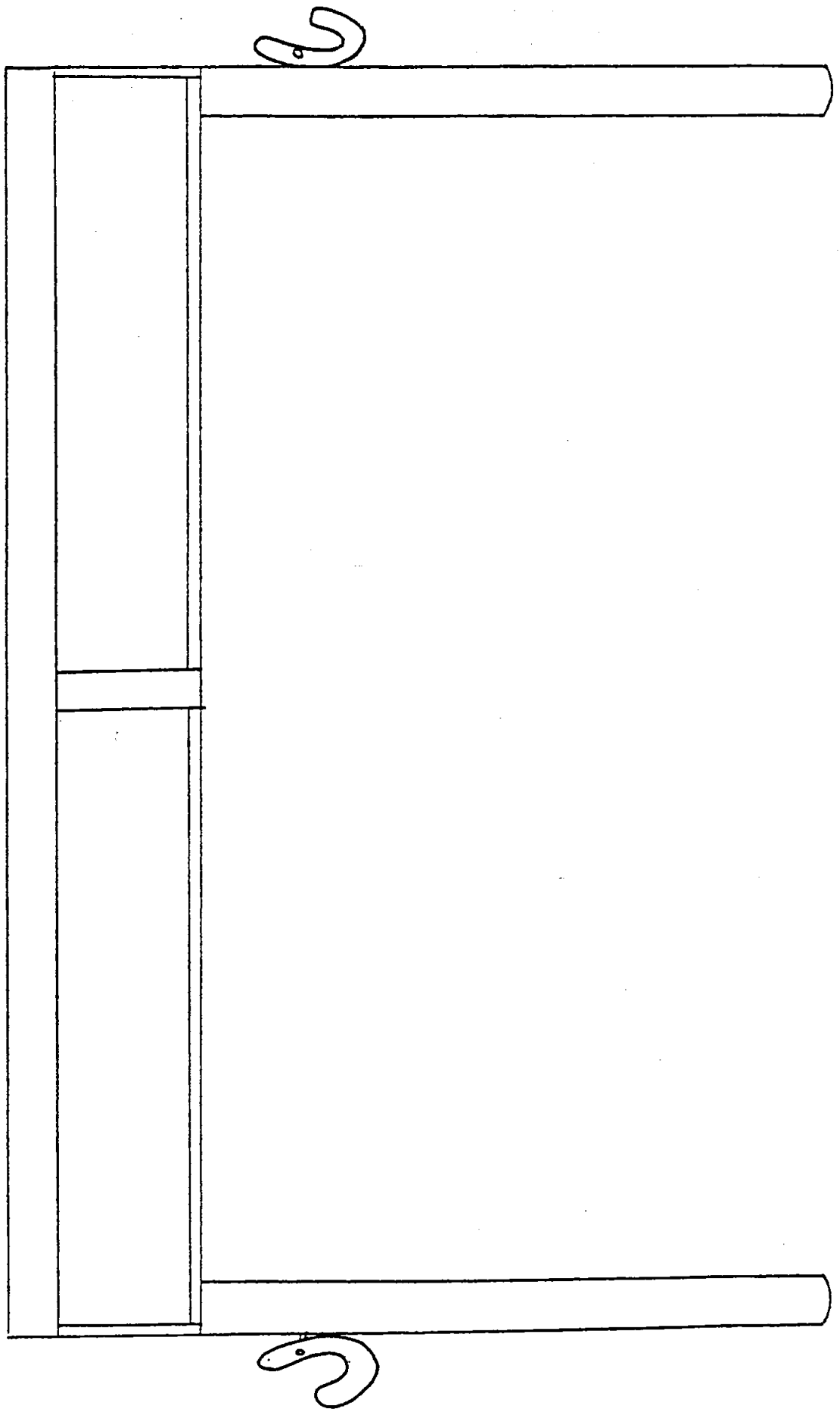

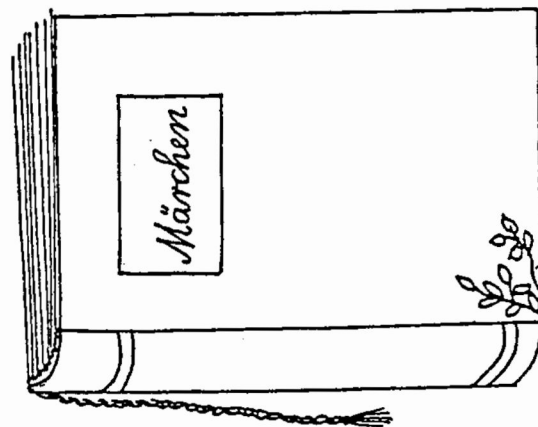
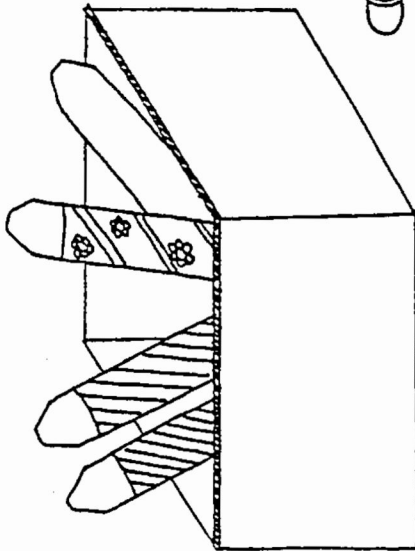
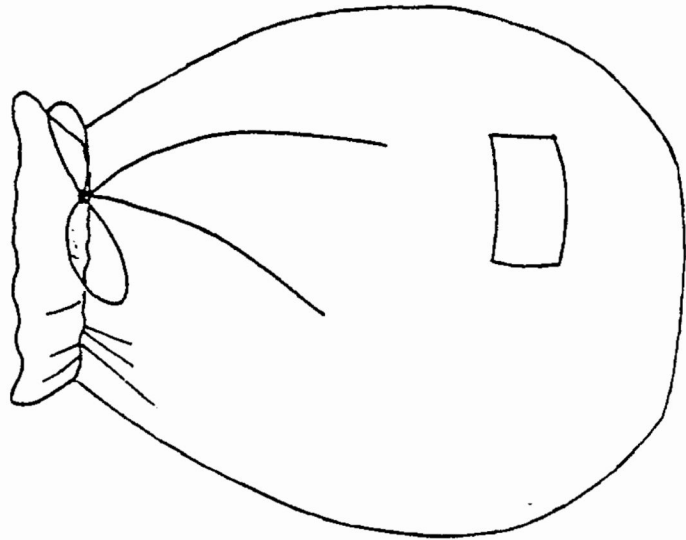
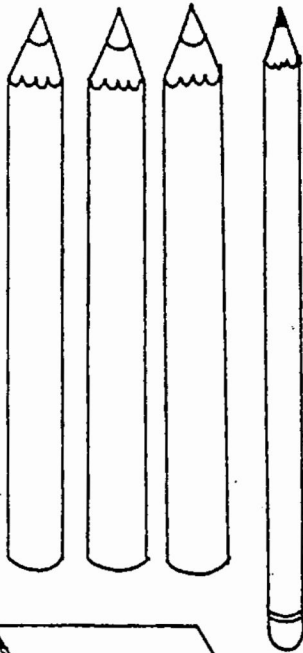
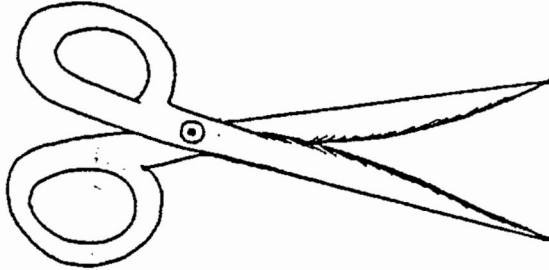
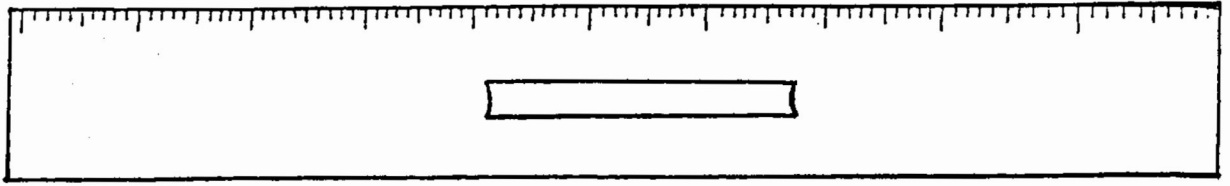

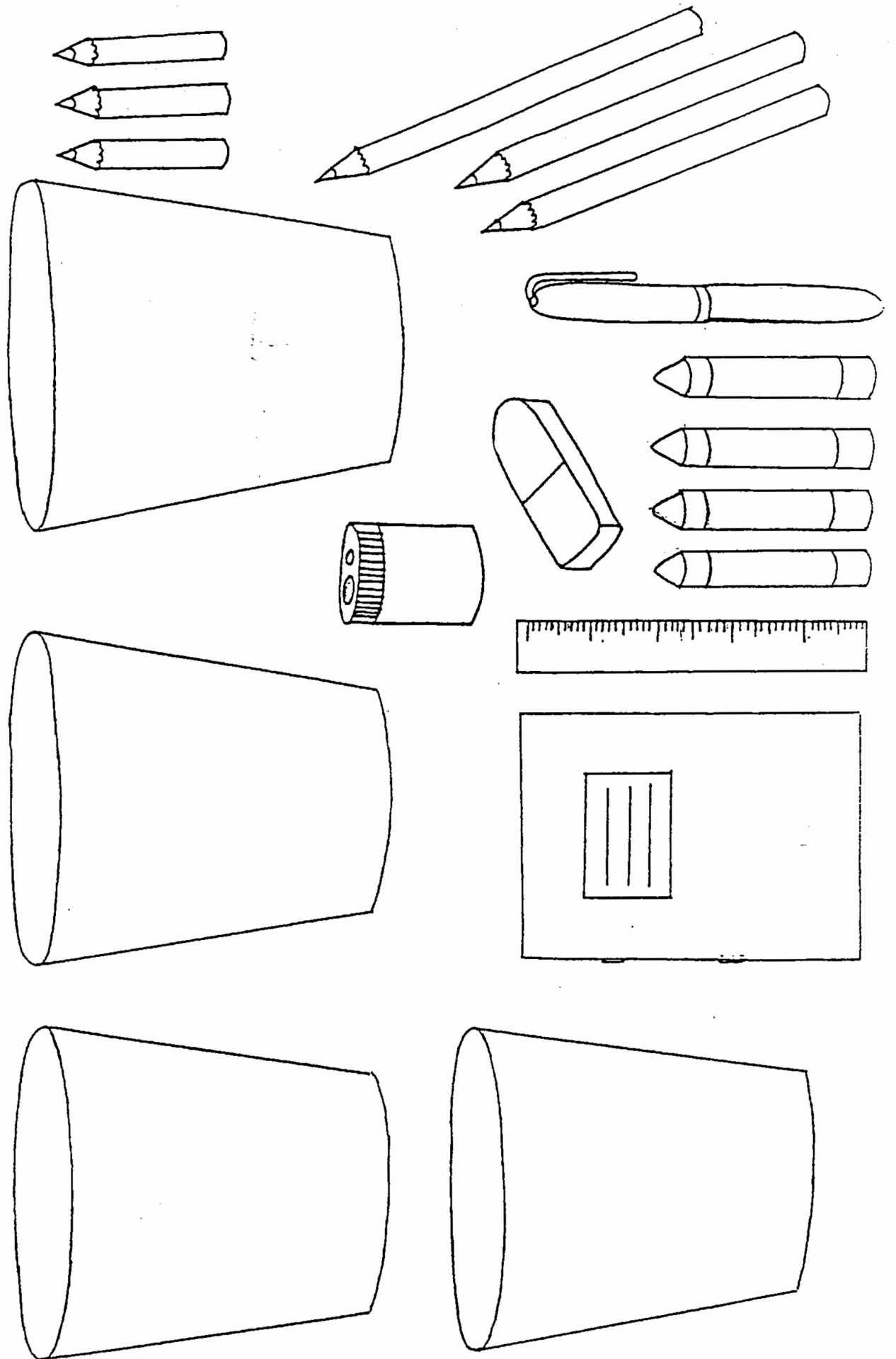

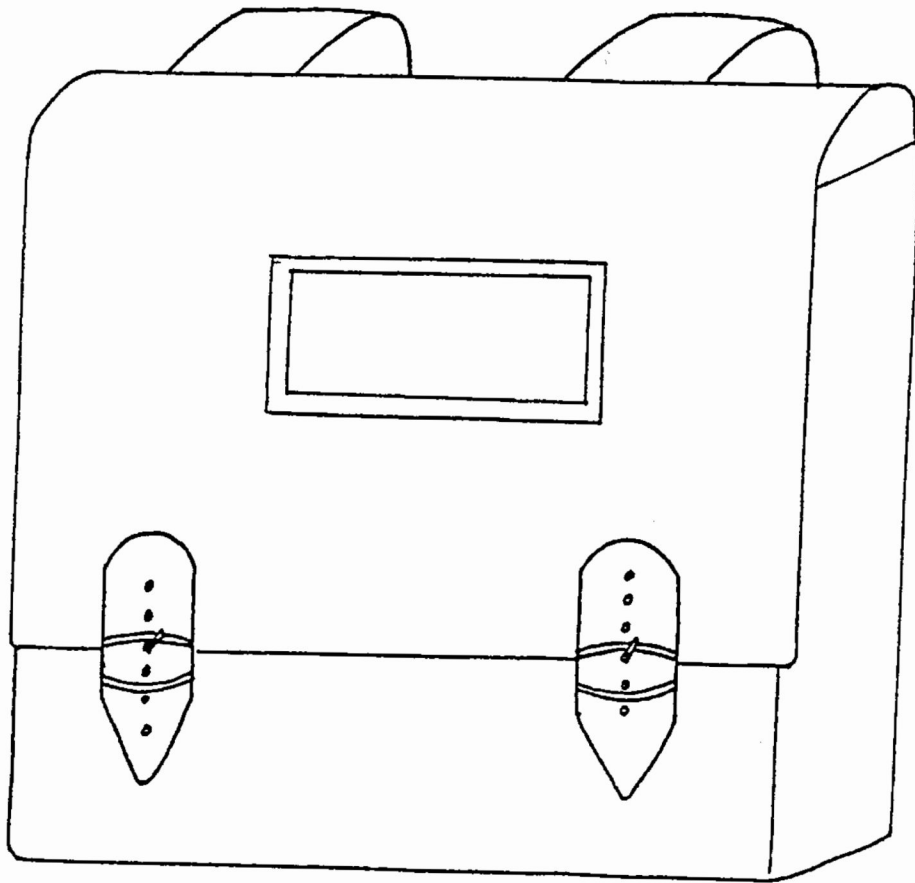
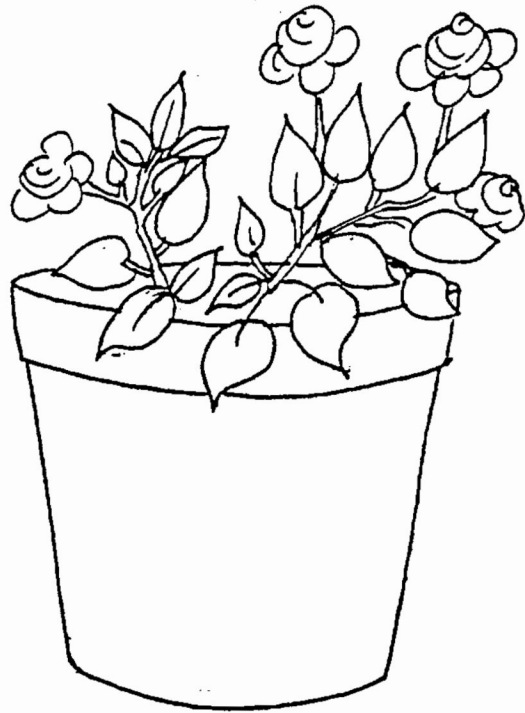
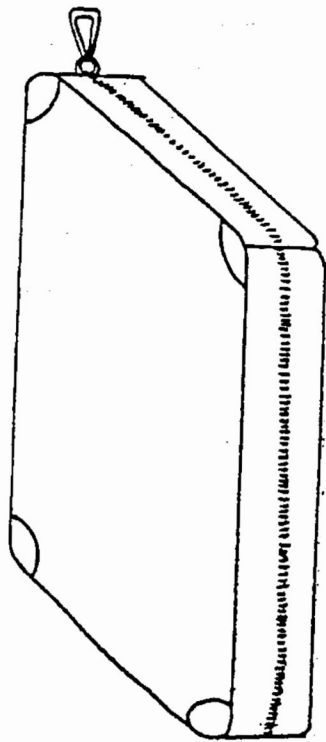

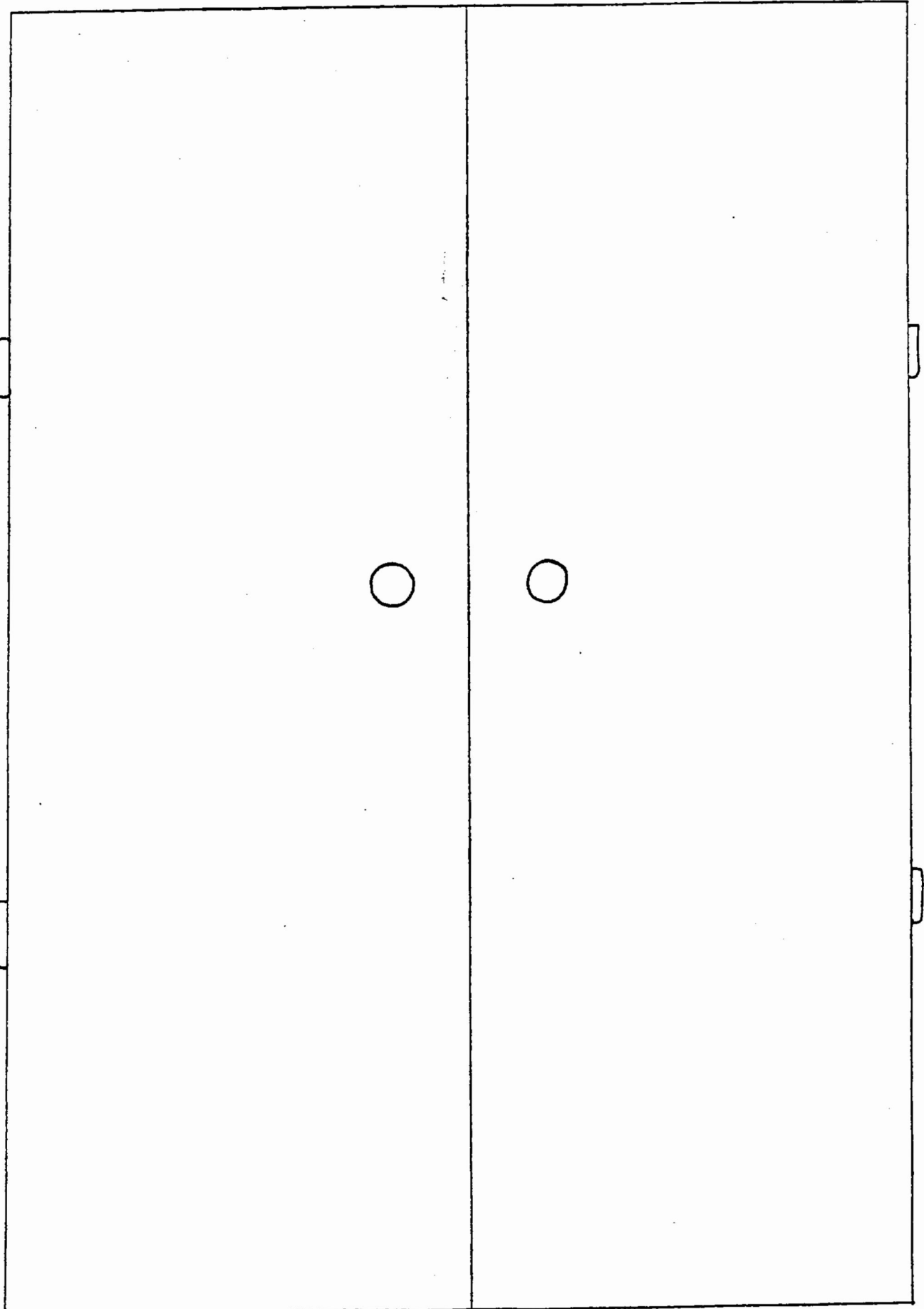



# Verwendung der Folien - Kopiervorlagen

## Folie 1: Klassenzimmer nur mit Bestuhlung

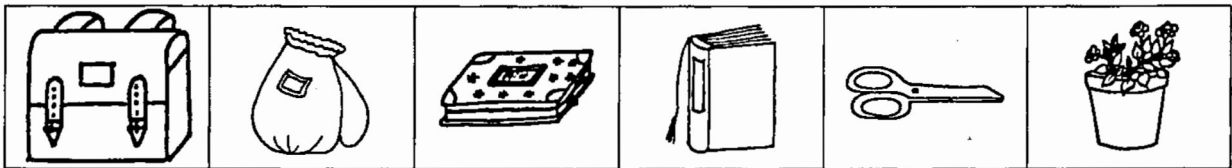
Schultasche, Turnbeutel, Mäppchen, Buch, Schere, Blumen ausschneiden und auf der Folie „neben . unter – auf - ...“ verschieben.



## Folie 2: Klassenzimmer mit Schulgegenständen

Eine kleine Maus (kleiner Stein mit angeklebtem Schwanz) auf dem Tageslichtprojektor verschieben.

### Folie 2 als Arbeitsblatt

Ein Schüler sucht auf dem Arbeitsblatt einen Platz für seine Maus und formuliert einen Satz. Zur Kontrolle zeichnet der Lehrer mit einer vorgegebenen Farbe die Position der Maus auf dem Tageslichtprojektor. Am Schluss werden die Arbeitsblätter ausgetauscht und überprüft.

Mit anderen Farben können weitere Schülervorschläge auf dem Arbeitsblatt festgehalten werden.

Folie 1

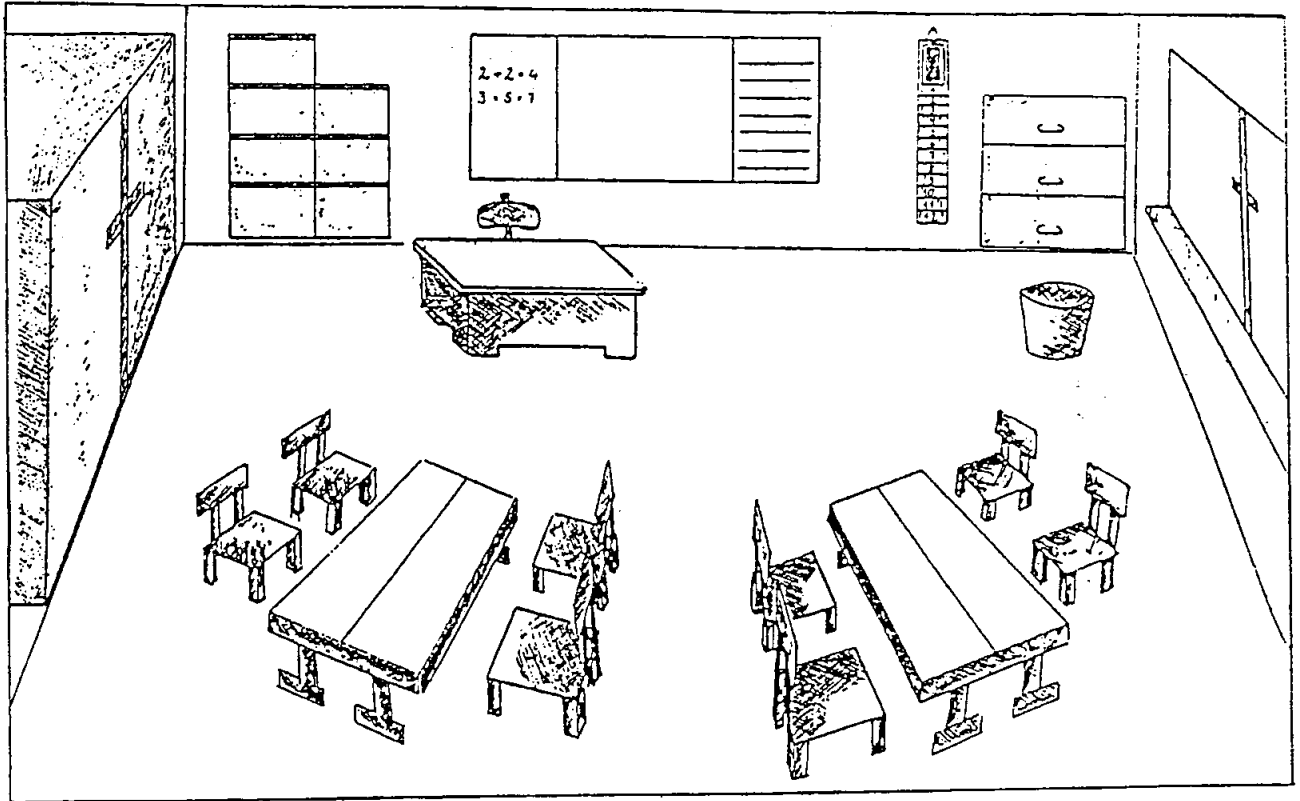

Folie 2

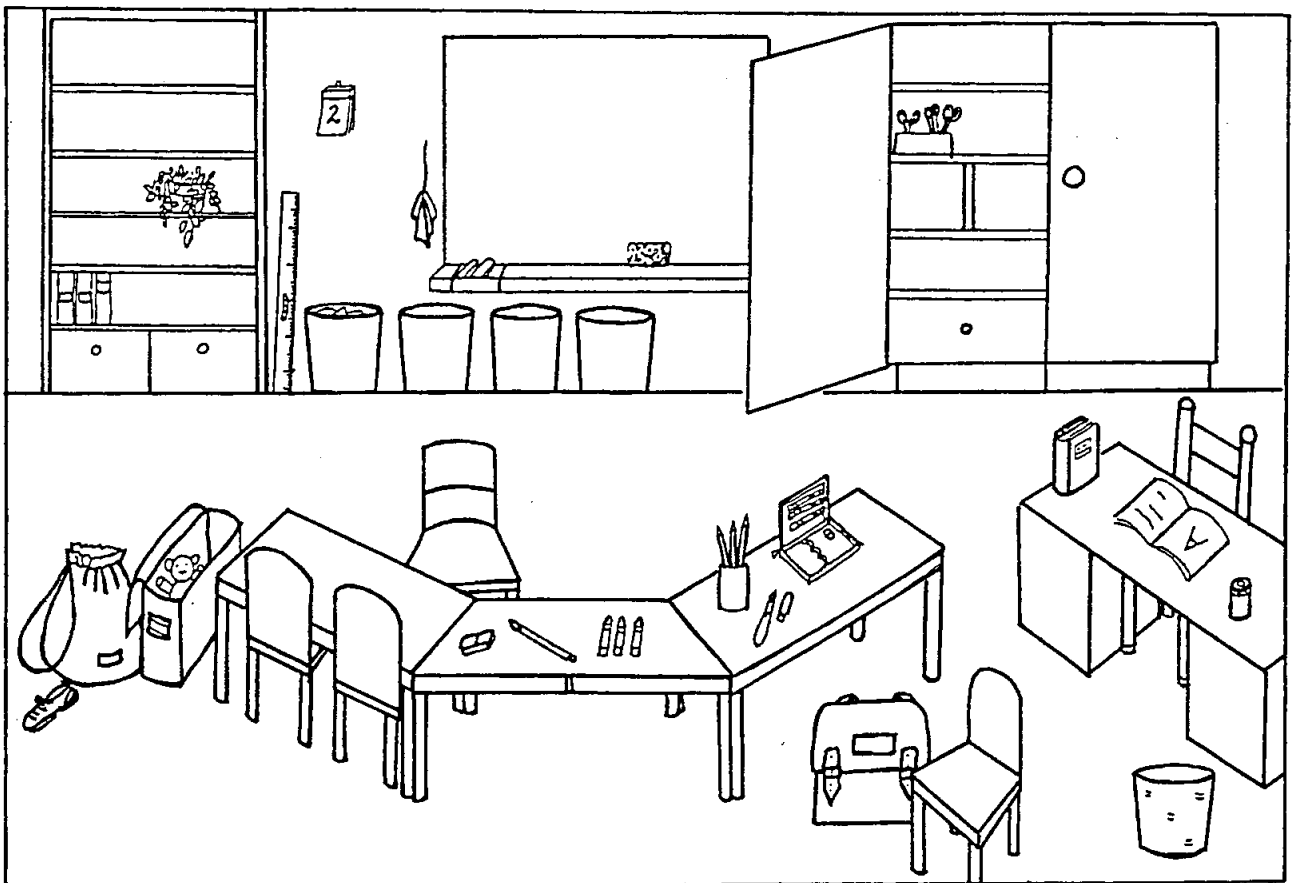



Kopiervorlage 1

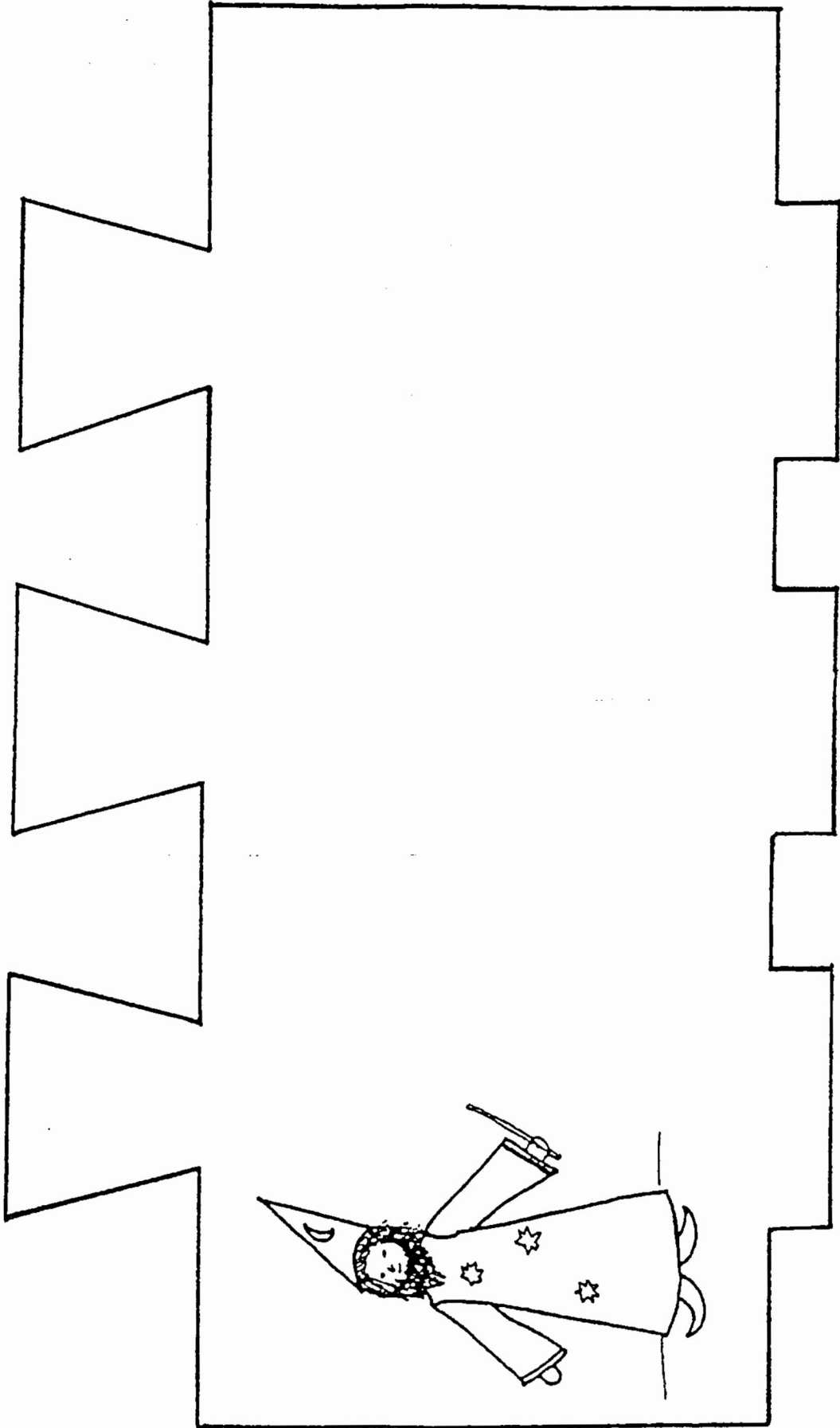

## Die Begleiterzaubermaschine

- ❖ Die Zaubermaschine (Kopiervorlage 1) nach Bedarf vergrößern und auf einen großen Karton kleben.
- ❖ Die Artikel (der, die, das, dem, der, dem) auf farbigen Karton schreiben, entsprechend der Artikelfarben, die Sie normalerweise verwenden.
- ❖ Die Präpositionen werden auf Wortkarten geschrieben und jeweils nach ihrer Einführung schrittweise in die „Maschine“ geklebt.
- ❖ Die Präpositionen sind nun die „Zauberwörter“, die die Artikel verzaubern.

z. B. 

auf
-----

 verzaubert 

das
-----

 in 

dem
-----

- ❖ So sieht die fertige Zaubermaschine aus:



Abbildung 1

Im Arbeitsblatt-Teil finden Sie die „Zaubermaschine“ auch als Merkblatt für die Schülerhand.

## O je, diese Mäuse!

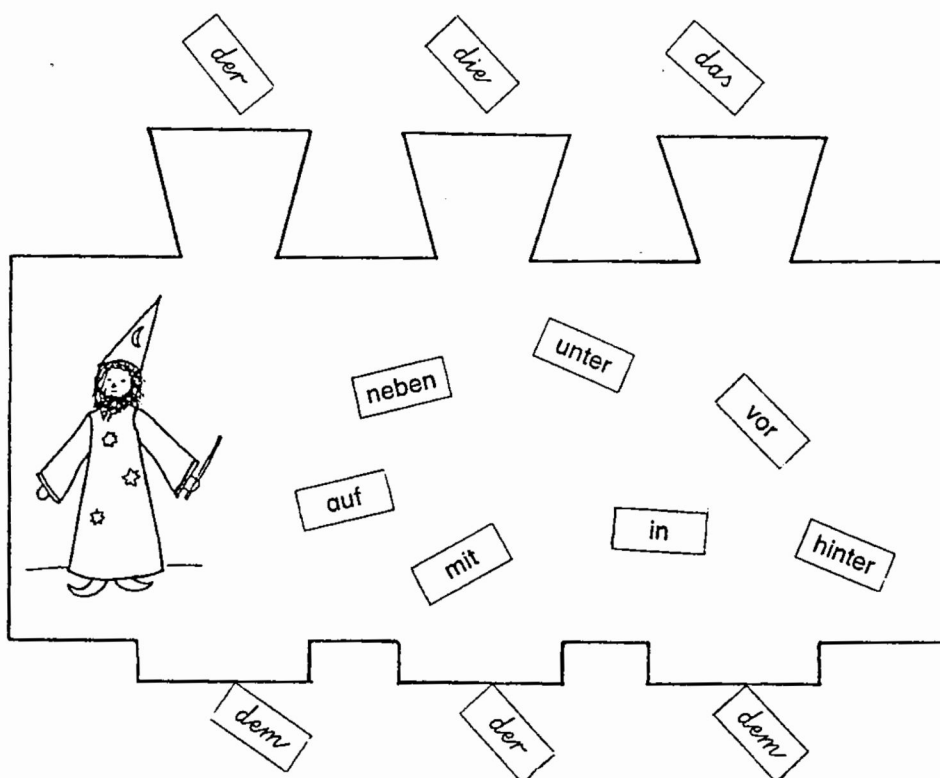
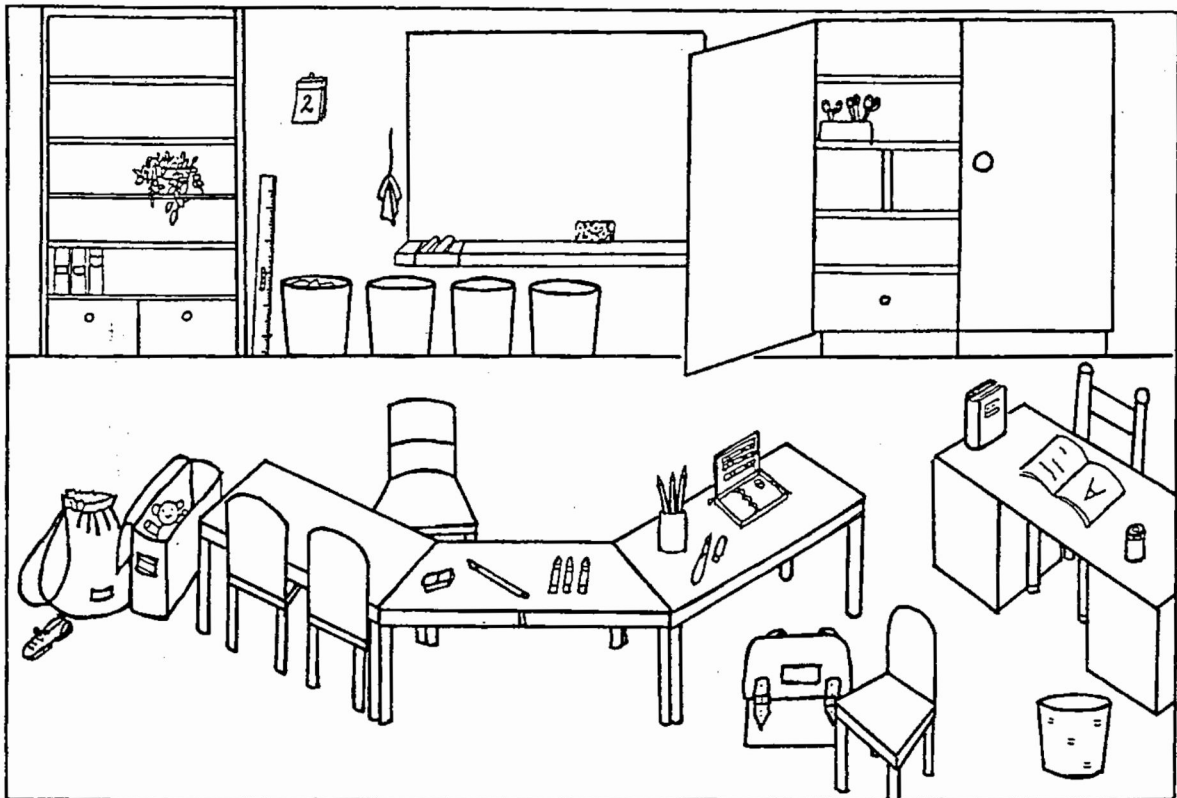

Oje, was ist denn hier los? Eine Mäusefamilie besucht uns und versteckt sich im Klassenzimmer.

Eine Maus sitzt auf der Tafel. Sie hat einen Stift in der Hand. Eine andere Maus hat sich unter dem Schrank versteckt.

Die nächste Maus tanzt auf dem Tisch. Sie lacht.

Eine Maus liegt unter einem Heft und schläft.

Eine Maus sitzt neben mir auf einem Stuhl.

Die letzte Maus ist im Loch. Man sieht nur den Schwanz.

---

---

---

---

---

Lies den Text genau durch.

Zeichne dann die Mäuse im Klassenzimmer.

Kannst du noch andere Verstecke finden? Schreibe auf.

## Große Aufregung im Klassenzimmer

1 Die Kinder der 3. Klasse haben gerade Mathematik. Sie sitzen  
2 ruhig auf ihren Plätzen und rechnen auf einem Arbeitsblatt.  
3 Plötzlich hört Artur etwas in der Ecke rascheln. Er dreht sich  
4 um, kann aber nichts entdecken. Bestimmt war das wieder  
5 Erdem, der im Unterricht Briefe schreibt. Auf einmal schreit  
6 Anna laut: „Eine Maus, eine Maus!“ Alle Köpfe drehen sich zu  
7 ihr um. „Da, unter dem Schrank!“, ruft nun ein anderes Kind.  
8 Manche Kinder stehen schon auf ihrem Stuhl und kreischen.  
9 „Was soll das Geschrei?“, ruft Frau Schuster. „Ihr macht das  
10 arme Tier ja ganz verrückt.“  
11 Tatsächlich huscht die Maus wie wild über den Fußboden und  
12 sitzt schließlich ängstlich unter dem Pult. „Wir müssen sie  
13 fangen.“ rufen ein paar Kinder. Aber das flinke Tier ist natürlich  
14 entwischt. Jetzt sitzt die Maus wohl hinter der Tafel. „So geht  
15 das nicht.“ sagt Timo. „Die Maus wird bestimmt nicht vor der  
16 Tafel warten, bis wir sie einfangen. Wir müssen eine Falle  
17 aufstellen.“  
18 Die Kinder holen beim Hausmeister einen kleinen Käfig und  
19 stellen ihn auf. Im Käfig liegt ein kleines Stück Käse, das  
20 Marco von seinem Pausenbrot genommen hat. „Wenn die Maus  
21 im Käfig sitzt, wird die Falle zuschnappen.“ erklärt Frau  
22 Schuster den Kindern.  
23 An diesem Vormittag können die Schüler nicht mehr aufpassen.  
24 Einmal sehen sie die Maus noch neben der Tafel, aber dann ist  
25 sie wieder hinter der Tafel verschwunden. Am nächsten Morgen  
26 können es die Kinder kaum erwarten, bis Frau Schuster die Tür  
27 zum Klassenzimmer öffnet. Sie stürzen zum Käfig, der vor der  
28 Tafel steht. Die Maus sitzt im Käfig und schaut sie mit großen  
29 Augen an.  
30 Die Kinder bringen den Käfig nach draußen und lassen die Maus  
31 im Park frei. „Jetzt können wir sie hier besuchen.“ sagt Frau  
32 Schuster. „Im Gebüsch fühlt sie sich bestimmt wohler als in  
33 unserem Klassenzimmer.“

## Auf dem Spielplatz

1 Heute ist herrliches Wetter. Die Sonne scheint warm und am  
2 Himmel sind nur wenige weiße Wolken zu sehen.  
3 Tim und Tina wollen zusammen zum Spielplatz gehen. Sie  
4 hoffen, dass sie dort auch noch andere Kinder aus ihrer Klasse  
5 treffen.  
6 Im Sand spielen viele Kinder. Sie bauen Hügel aus Sand oder  
7 backen leckere kleine Kuchen. Die Mamas, Papas, Omas und  
8 Opas sitzen auf der Bank und unterhalten sich.  
9 Tim ruft: „Tina, komm schnell!“ Die beiden Schaukeln sind frei.  
10 Schon sitzen sie auf der Schaukel und schaukeln hoch und  
11 immer höher. Da entdeckt Tina ihre Freundin Ayshe auf der  
12 Rutsche. Sie ruft und winkt: „Hallo, Ayshe, schau mal, wie hoch  
13 ich schaukeln kann.“  
14 Ayshe ruft zurück: „Hast du Lust, mit mir zu wippen?“ Auf der  
15 Wippe ist einmal Ayshe oben und Tina unten. Dann ist Tina oben  
16 und Ayshe unten. Gut, dass die beiden gleich schwer sind.  
17 Tim sitzt sich unter einem großen Baum im Schatten und  
18 schaut zu. Auf der Wiese neben dem Spielplatz spielen ein paar  
19 Kinder aus Tim und Ayshes Klasse Fußball.  
20 Ein Junge ruft: „Hallo, ihr drei! Kommt und spielt mit!“ Tim fragt  
21 die Mädchen: „Wollt ihr?“ Na klar! Und schon laufen sie los.

# Die Begleiterzaubermaschine

Die Vorlage für diese Seite ist für die Schülerhand gedacht (als Merkblatt oder für einen Hefteintrag).

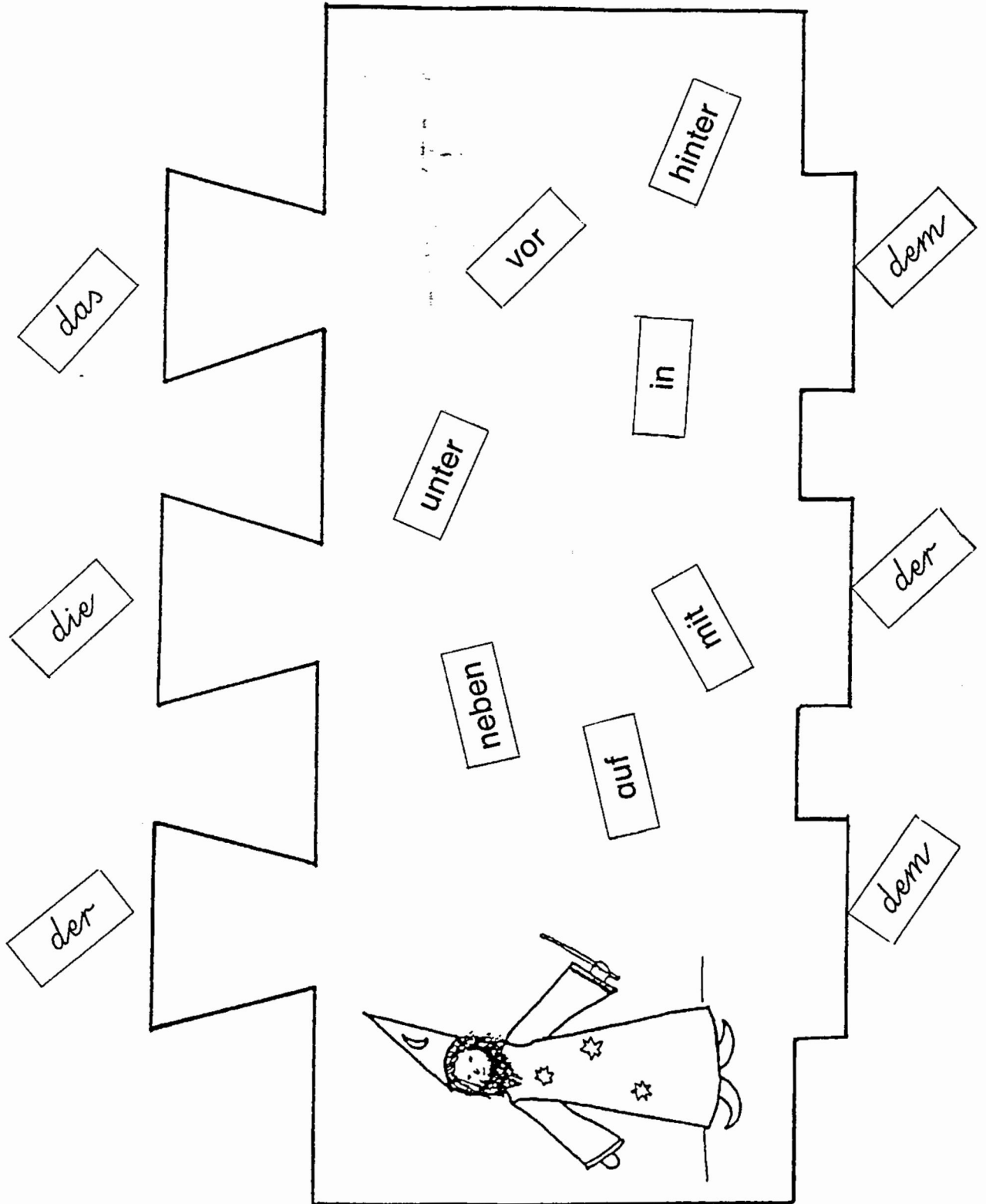

## Wo ist ... ?

1. Sind die Sätze richtig (r) oder falsch (f)?

Die Schultasche ist im Mäppchen. ( )

Der Tisch ist im Klassenzimmer. ( )

Das Lineal ist im Bleistift. ( )

Der Radiergummi ist im Mäppchen. ( )

Der Stuhl ist im Tisch. ( )

Der Schrank ist in der Schultasche. ( )

Das Heft ist im Turnbeutel. ( )

Das Buch ist in der Tafel. ( )

Die Tafel ist im Klassenzimmer. ( )

Der Füller ist im Mäppchen. ( )

Der Block ist im Schrank. ( )

Der Spitzer ist im Lineal. ( )

Das Blatt ist im Papierkorb. ( )

Der Kleber ist in der Schultasche. ( )

Die Schere ist im Filzstift. ( )

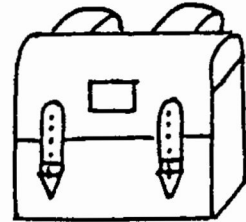
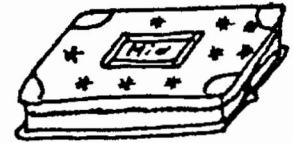
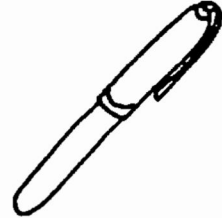

2. Schreibe die richtigen Sätze in dein Heft.

3. Findest du noch andere lustige Sätze?

---

---

---

---

---

---

---

---

---

---

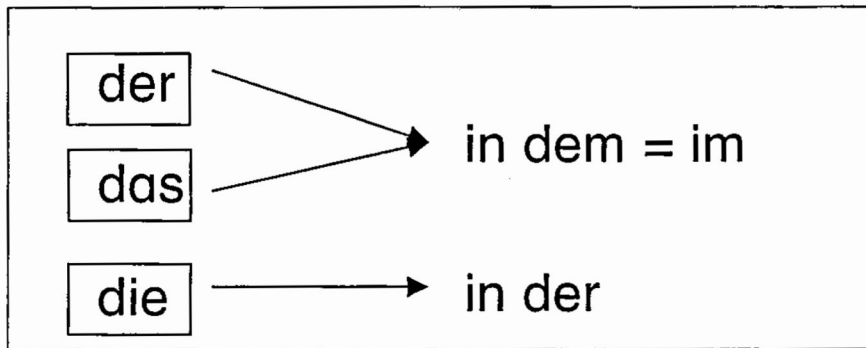

Setze ein.

Das Buch ist \_\_\_\_\_ Schrank.

Das Lineal ist \_\_\_\_\_ Mäppchen.

Das Buch ist \_\_\_\_\_ Schultasche.

Das Blatt ist \_\_\_\_\_ Papierkorb.

Der Tisch ist \_\_\_\_\_ Klassenzimmer.

Der Füller ist \_\_\_\_\_ Mäppchen.

Der Kleber ist \_\_\_\_\_ Tasche.

Das Spiel ist \_\_\_\_\_ Regal.

Der Zeichenblock ist \_\_\_\_\_ Schrank.

Die Tafel ist \_\_\_\_\_ Klassenzimmer.

Das Mäppchen ist \_\_\_\_\_ Schultasche.

Der Stuhl ist \_\_\_\_\_ Klassenzimmer.

Das Blatt ist \_\_\_\_\_ Ordner.

Das Heft ist \_\_\_\_\_ Regal.

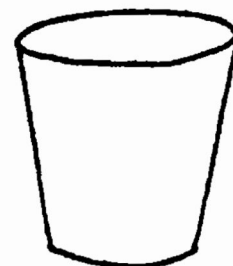
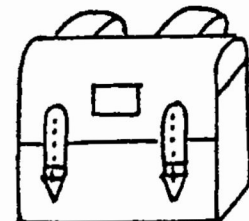
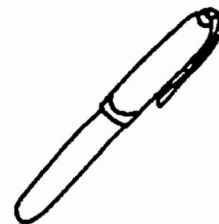
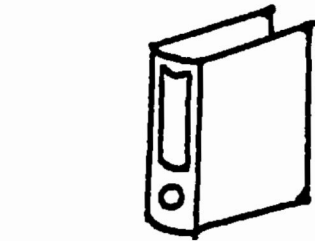



## Wo ist ... ?

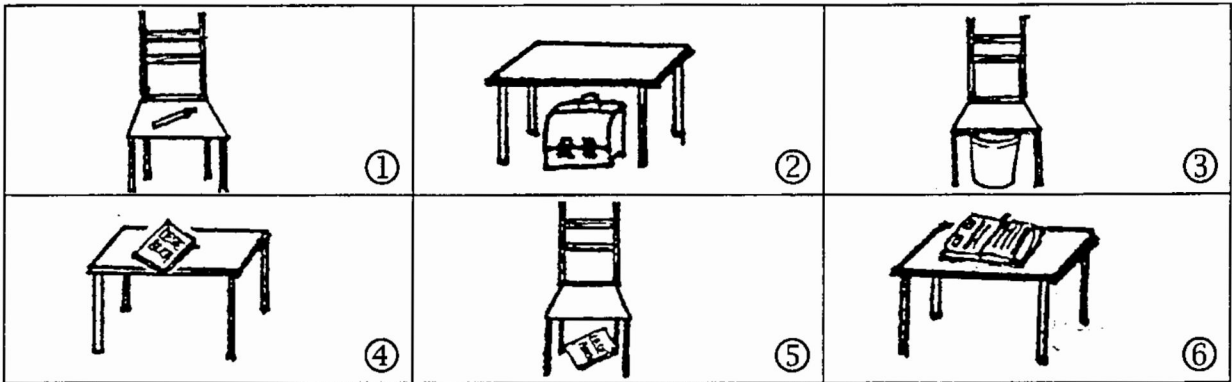

Zu welchem Bild gehört der Satz? Schreibe die Nummer in die Klammer.

Der Bleistift liegt auf dem Stuhl. ( \_\_\_ )

Das Mäppchen liegt auf dem Tisch. ( \_\_\_ )

Das Buch liegt unter dem Stuhl. ( \_\_\_ )

Das Buch liegt auf dem Tisch. ( \_\_\_ )

Die Schultasche steht unter dem Tisch. ( \_\_\_ )

Der Papierkorb steht unter dem Stuhl. ( \_\_\_ )

Male und schreibe selbst.

	<hr/> <hr/> <hr/>
	<hr/> <hr/> <hr/>
	<hr/> <hr/> <hr/>
	<hr/> <hr/> <hr/>

## Wo ist ... ?

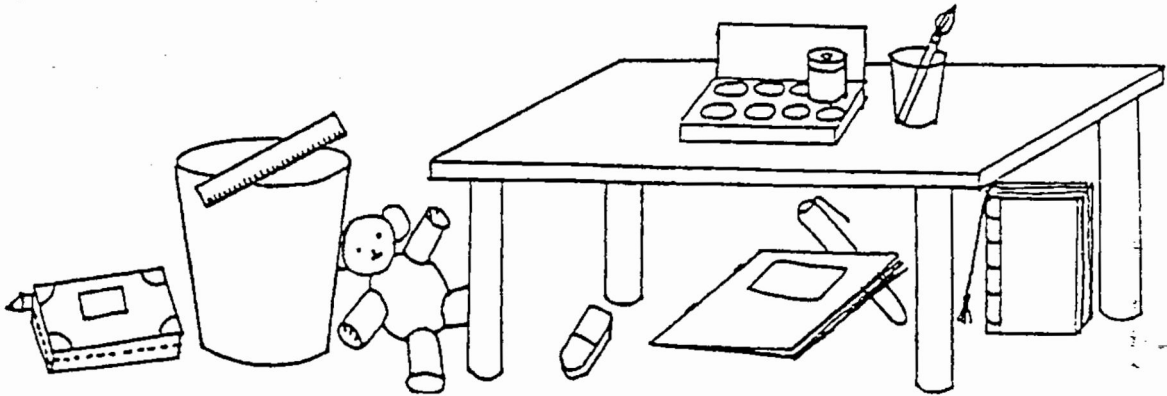

1. Richtig oder falsch? Kreuze die richtigen Sätze an.

ODas Heft liegt auf dem Füller.

ODas Buch steht unter dem Tisch.

ODer Radiergummi ist auf dem Spitzer.

ODas Lineal liegt unter dem Heft.

ODer Papierkorb ist auf dem Mäppchen.

ODer Füller liegt unter dem Heft.

ODas Buch liegt auf dem Tisch.

ODer Stift liegt unter dem Mäppchen.

ODer Spitzer steht auf dem Malkasten.

ODer Malkasten liegt unter dem Tisch.

ODas Lineal ist auf dem Papierkorb.

ODas Heft liegt unter dem Mäppchen.

ODer Radiergummi liegt unter dem Tisch.

ODer Malkasten ist unter dem Spitzer.

ODer Stift liegt auf dem Boden.

ODer Teddy liegt auf dem Tisch.

ODas Glas steht auf dem Tisch.

ODas Heft liegt auf dem Füller.

2. Schreibe die richtigen Sätze in dein Heft.

3. Male ein passendes Bild.

Das Heft ist unter dem Buch.	Der Füller ist auf dem Mäppchen.	Der Stift ist auf dem Stuhl.	Die Maus ist auf der Tafel.
Das Lineal ist unter dem Heft.	Die Maus sitzt auf dem Tisch.	Der Radiergummi ist auf dem Block.	Der Lappen ist unter dem Stuhl.

# Wo ist die Maus?

Schreibe immer den Satz für das zweite Bild auf.

hinter

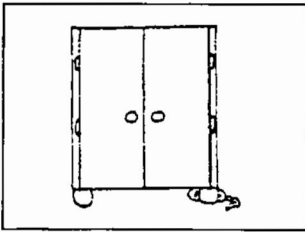

Die Maus ist hinter dem Schrank.

---

---

vor

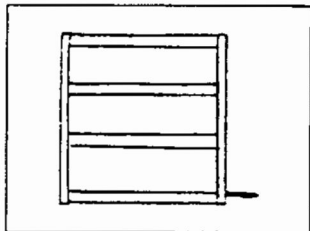
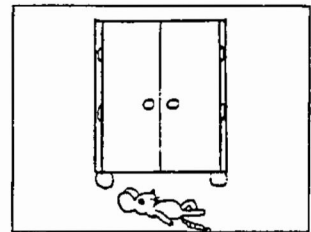

Die Maus ist hinter dem Regal.

---

---

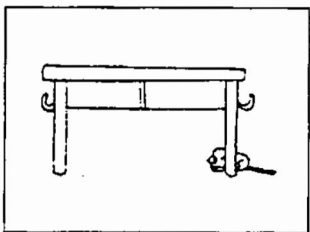
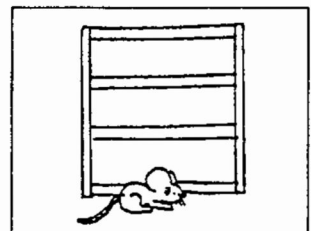

Die Maus ist hinter dem Tisch.

---

---

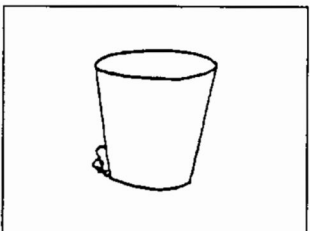
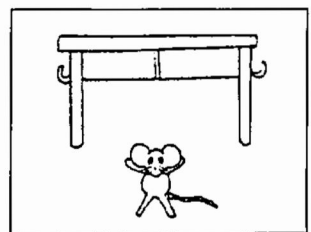

Die Maus ist hinter dem Papierkorb.

---

---

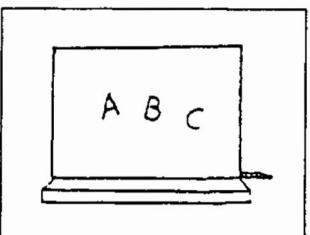
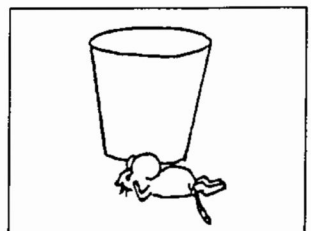

Die Maus ist hinter der Tafel.

---

---

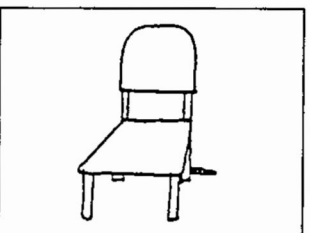
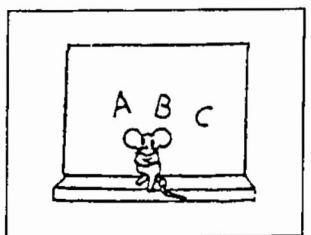

Die Maus ist hinter dem Stuhl.

---

---

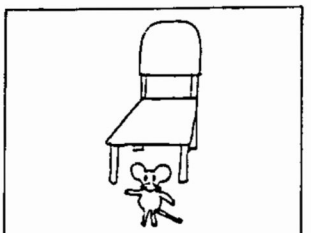

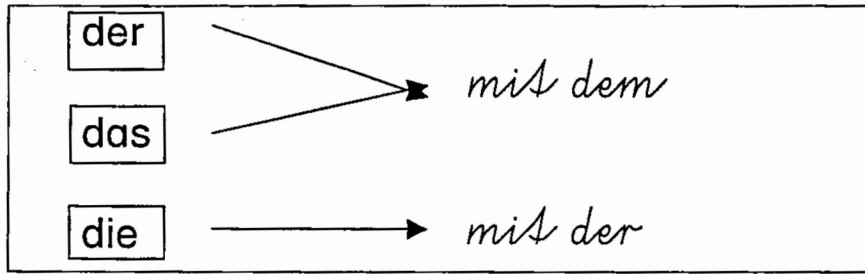

Ich schreibe mit dem Bleistift.

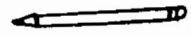

Ich male



Ich klebe



Ich schneide



Ich zeichne

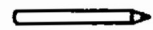

Ich spitze



Ich male



Ich schreibe

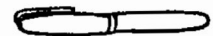

Ich unterstreiche

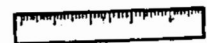

Ich radriere



Ich spiele



Ich denke



Die Kinder fahren mit dem Schiff



Der Junge fährt



Das Mädchen fährt



Wir fahren



Die Klasse fährt



Die Schüler fahren



Der Mann fährt



der Zug, der Lastwagen, das Auto, das Fahrrad, der Bus, das Schiff, das Motorrad

Bilde Sätze und schreibe sie in dein Heft.

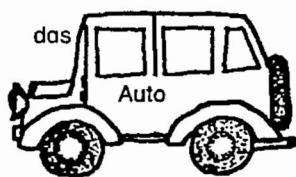

Ich fahre

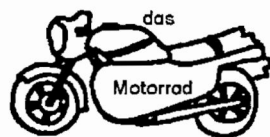

Wir fahren

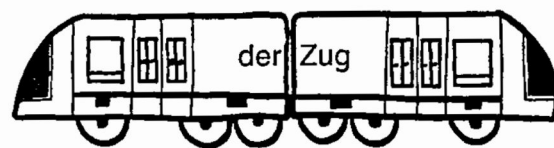
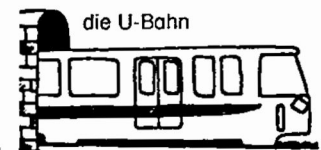

Vater fährt

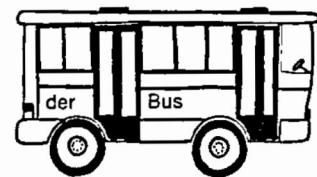

# Wo sind die Schulsachen?

Lies und kreuze die richtigen Sätze an.

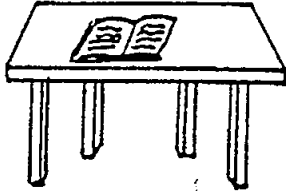

- Das Heft ist auf dem Tisch.
- Das Heft ist unter dem Tisch.
- Das Heft ist neben dem Tisch.



- Das Lineal ist im Mäppchen.
- Das Lineal ist unter dem Mäppchen.
- Das Lineal ist neben dem Mäppchen.

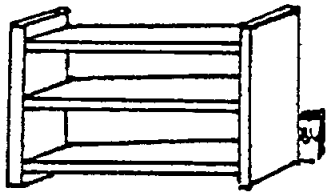

- Das Buch ist im Regal.
- Das Buch ist hinter dem Regal.
- Das Buch ist unter dem Regal.

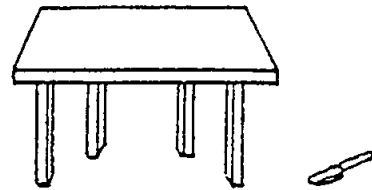

- Der Füller ist auf dem Tisch.
- Der Füller ist unter dem Tisch.
- Der Füller ist neben dem Tisch.

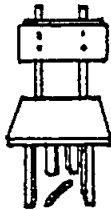

- Der Stift ist auf dem Stuhl.
- Der Stift ist unter dem Stuhl.
- Der Stift ist neben dem Stuhl.

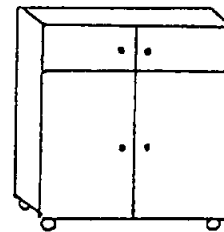

- Der Ordner ist auf dem Schrank.
- Der Ordner ist im Schrank.
- Der Ordner ist hinter dem Schrank.

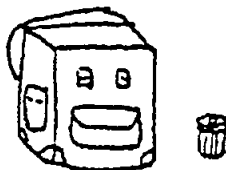

- Der Spitzer ist neben der Schultasche.
- Der Spitzer ist vor der Schultasche.
- Der Spitzer ist auf der Schultasche.

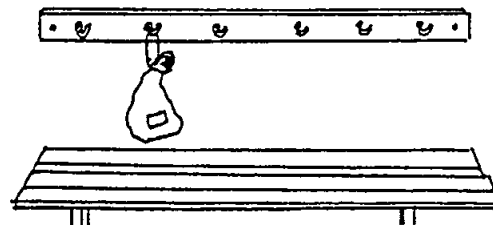

- Der Schuh ist im Turnbeutel.
- Der Schuh ist neben dem Turnbeutel.
- Der Schuh ist unter dem Turnbeutel.

# Wo sind die Schulsachen?

Lies und male die Schulsachen.

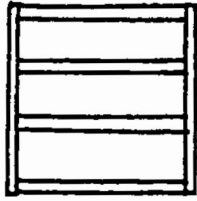

Das Heft ist im Regal.



Das Lineal ist unter dem Stuhl.



Der Spitzer ist unter dem Tisch.

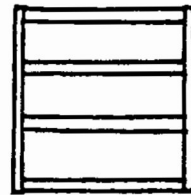

Der Ordner ist auf dem Regal.

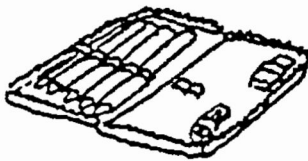

Der Stift ist im Mäppchen.



Das Buch ist neben dem Papierkorb.

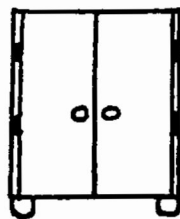

Der Ordner ist neben dem Schrank.

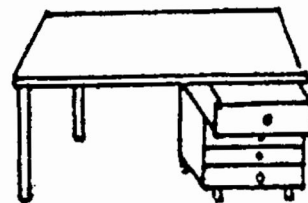

Der Füller ist in der Schublade.



Der Radiergummi ist auf dem Tisch.

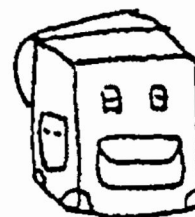

Der Block ist auf der Schultasche.

# Alles ist durcheinander

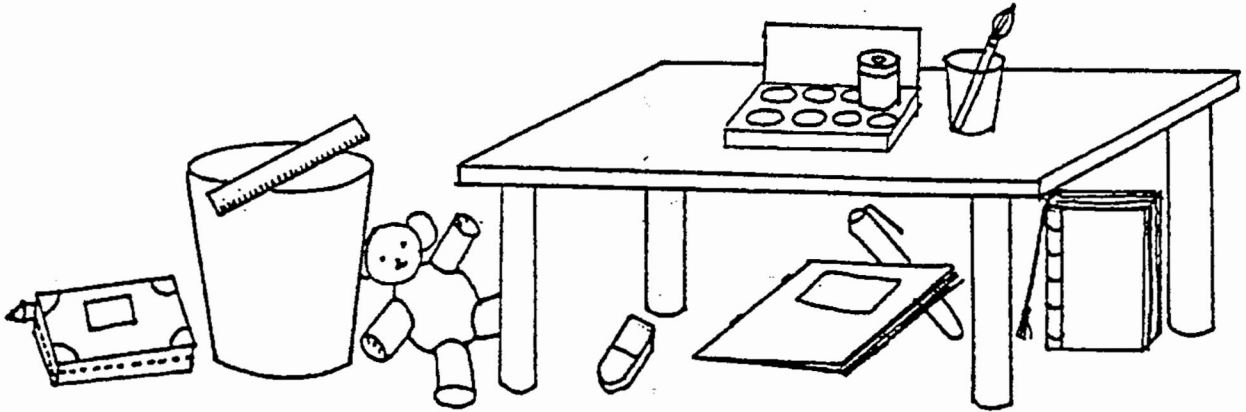

1. Male farbig an, was zusammenpasst.

- Das Heft ist
- Der Spitzer ist
- Das Mäppchen ist
- Der Malkasten ist

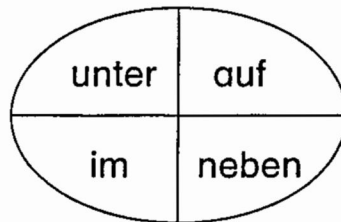

- dem Malkasten.
- dem Tisch.
- dem Tisch.
- dem Papierkorb.

2. Verbinde richtig.

- Das Lineal
- Der Radiergummi
- Der Spitzer



- unter dem Tisch.
- auf dem Papierkorb.
- im Malkasten.

3. Setze richtig ein (auf, neben, hinter, unter).

Der Füller liegt \_\_\_\_\_ Heft.

Der Bleistift ist \_\_\_\_\_ Mäppchen.

Der Papierkorb steht \_\_\_\_\_ Tisch.



## Wo ist das Lineal?

Schneide die Satzteile aus und lege möglichst viele Sätze.  
Schreibe die Sätze in dein Heft. Kannst du alles malen?

Das Lineal ist

Die Bücher stehen

Das Sofa steht

Hakan sitzt

Ich sitze

Die Schultasche steht

Lisa versteckt sich

Die Turnschuhe sind



in der Schultasche.

im Turnbeutel.

hinter dem Tisch.

vor dem Schrank.

in der Lesecke.

neben dem Tisch.

auf dem Stuhl.

unter dem Tisch.

# Wo liegt das Mäppchen?

Verbinde die Satzteile, bilde richtige Sätze und schreibe sie in dein Heft.

Unsere Schulsachen liegen  
Wir fahren  
Das Lesebuch ist  
Der Turnbeutel liegt  
Pepe fährt  
Das Mäppchen liegt

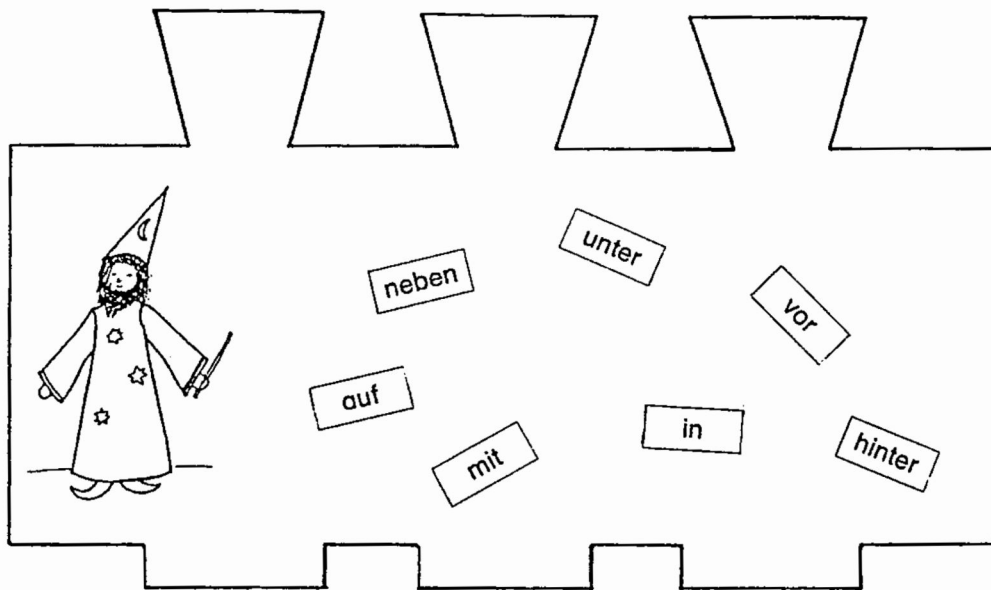

der Tisch  
die Garderobe  
die Schultasche  
der Bus  
die Tafel  
das Auto

# Wo ist die Maus?

auf - unter - vor - hinter - neben - in

Verbinde Wort und Bild und schreibe die Sätze fertig.

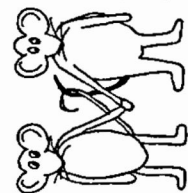
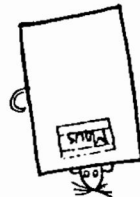
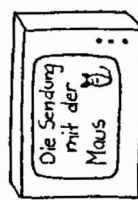
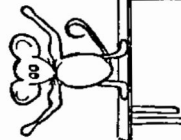
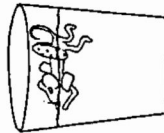
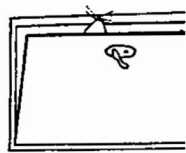
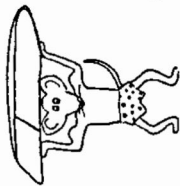

• Die Maus ist Radiergummis.

• Die Maus ist Tür.

• Die Maus ist Tisch.

• Die Maus ist Tasse.

• Die Maus ist Tuch.

• Die Maus ist Fernseher.

• Die Maus ist Heft.













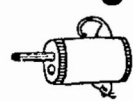

• Die Maus ist Glas.

• Die Maus ist Freund.

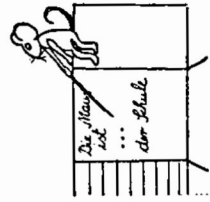



# Wo ist die Maus?

auf - unter - vor - hinter - neben - in

Verbinde Wort und Bild und schreibe die Sätze fertig.

		• Die Maus ist Käse.
		• Die Maus ist Mäppchen.
		• Die Maus ist Radio.
		• Die Maus ist Lineal.
		• Die Maus ist Spitzer.
		• Die Maus ist Flasche.
		• Die Maus ist Tafel.
		• Die Maus ist Pinsel.
		• Die Maus ist Buch.

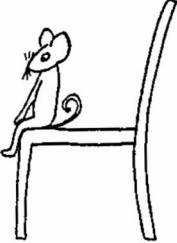
Domino

		<p>Die Maus liegt vor dem Fernseher.</p>	
<p>Die Maus sitzt auf der Tasse.</p>		<p>Die Maus schläft in der Schultasche.</p>	
<p>Die Maus turnt auf dem Stift.</p>		<p>Die Maus versteckt sich im Loch.</p>	
<p>Die Maus steht neben dem Pinsel.</p>		<p>Die Maus sitzt in der Dose.</p>	
<p>Die Maus liegt unter dem Tisch.</p>		<p>Die Maus sitzt auf der Tafel.</p>	
<p>Die Maus sitzt auf dem Stuhl.</p>		<p>Die Maus schläft unter dem Tuch.</p>	

Die Maus liegt im Mäppchen.



Die Maus steht neben dem Buch.

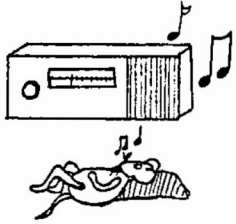

Die Maus liegt vor dem Radio.

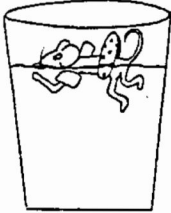

Die Maus schwimmt im Glas.

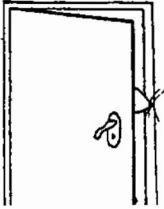

Die Maus versteckt sich hinter der Tür.



Die Maus steht vor der Flasche.



Die Maus liegt unter dem Heft.



Die Maus steht auf dem Tisch.

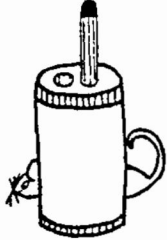

Die Maus sitzt hinter dem Spitzer.

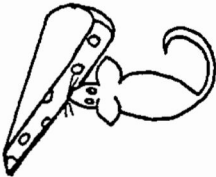

Die Maus sitzt neben dem Käse.



Die Maus steht unter dem Radiergummi.

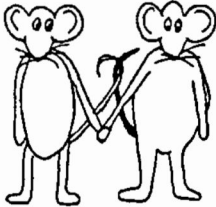

Die Maus steht neben dem Freund.



# Klammerkarten

- Material:** Wäscheklammern  
DIN A7 Karteikarten
- Herstellung:** Vorlagen auf DIN A7 Karteikarten kleben, anmalen und laminieren.
- Spielregeln:** Die Schüler lesen die Sätze und schauen sich die Bilder an. Mit einer Wäscheklammer kennzeichnen sie die Lösung. Diese wurde zuvor auf der Rückseite durch einen farbigen Punkt gekennzeichnet. Die Schüler drehen zur Kontrolle die Karte um. Ist der Punkt durch die Wäscheklammer verdeckt, stimmt die Lösung.

Die Maus ist

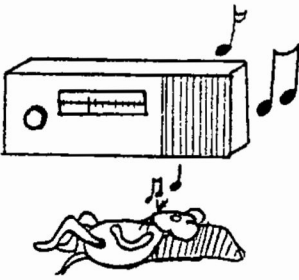

auf  
vor  
in  
dem Radio.

Die Maus ist

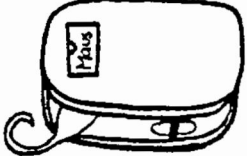

hinter  
neben  
in  
dem Mäppchen.

Die Maus ist



neben  
in  
auf  
der Tafel.

Die Maus ist

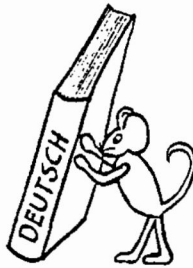

unter  
vor  
neben  
dem Buch.

Die Maus ist

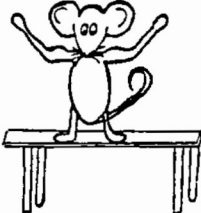

unter  
neben  
auf  
dem Tisch.

Die Maus ist

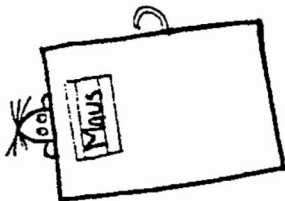

in  
auf  
unter  
dem Heft.

Die Maus ist

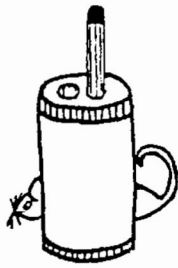

auf  
hinter  
neben  
dem Spitzer.

Die Maus ist



in  
neben  
unter  
der Schultasche.



Die Maus ist

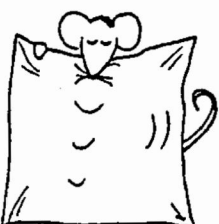

auf  
unter  
in  
dem Tuch.

Die Maus ist



hinter  
neben  
vor  
dem Pinsel.

Die Maus ist

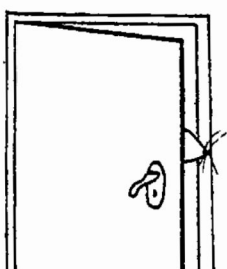

neben  
in  
hinter  
der Tür.

Die Maus ist



unter  
vor  
auf  
der Flasche.

Die Maus ist



unter  
neben  
in  
der Dose.

Die Maus ist

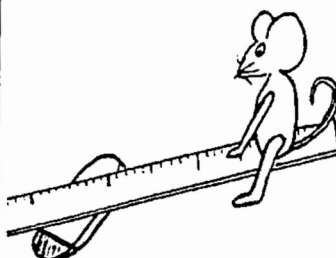

in  
auf  
unter  
dem Lineal.

Die Maus ist

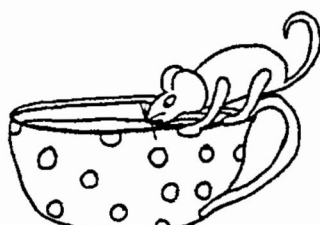

auf  
in  
neben  
der Tasse.

Die Maus ist

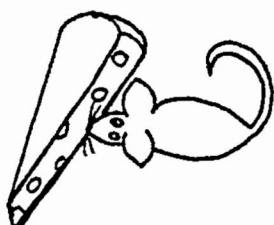

vor  
neben  
unter  
dem Käse.

Die Maus ist

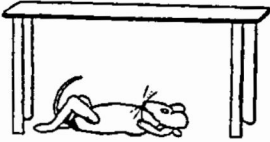

auf  
unter  
neben  
dem Tisch.

Die Maus ist



auf  
unter  
neben  
dem Stuhl.

Die Maus ist

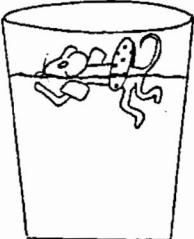

auf  
neben  
in  
dem Glas.

Die Maus ist



neben  
auf  
unter  
dem Radiergummi.

Die Maus ist



unter  
vor  
neben  
dem Fernseher.

Die Maus ist



in  
auf  
unter  
dem Stift.

Die Maus ist

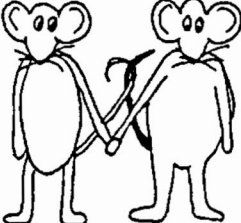

auf  
unter  
neben  
dem Freund.

Die Maus ist



in  
auf  
unter  
dem Loch.

# Mäuserennen

- Material:** Setzsteine oder kleine Steinmäuse mit angeklebtem Schwanz  
Spielkarten  
Spielbrett  
Würfel
- Herstellung:** Spielplan auf DIN A3 vergrößern, anmalen und laminieren.  
Spielkarten (Bilder) anmalen, auf der Rückseite entsprechende Antwort (richtig / falsch) eintragen, laminieren und ausschneiden.
- Spielregeln:** Wenn der Schüler mit seiner Maus auf ein Ereignisfeld kommt, zieht er eine Karte, liest den Satz und prüft, ob er zum Bild passt. Kontrolle ist auf der Rückseite möglich.  
Gelangt der Schüler auf ein Mausfeld, darf er noch einmal würfeln. Sieger ist, wer zuerst im Ziel ist oder die meisten Karten erhalten hat.

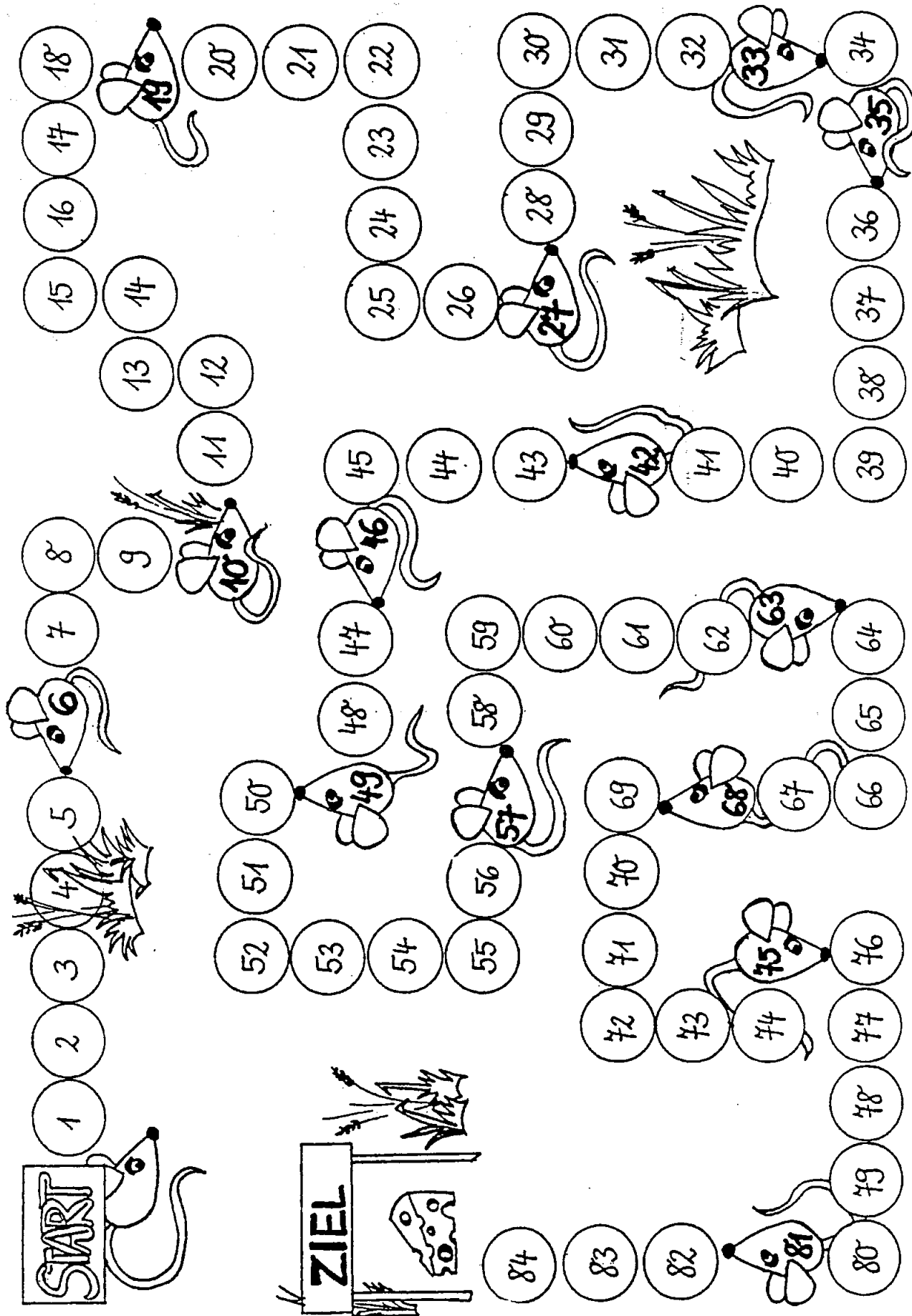



Die Maus ist hinter dem Baum.

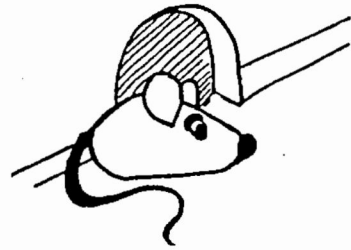

Die Maus sitzt vor dem Loch.

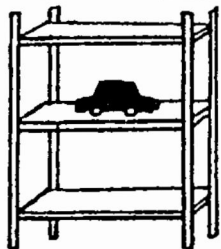

Das Auto steht im Regal.

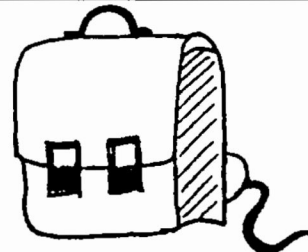

Die Maus ist hinter der Schultasche.



Der Spitzer ist auf der Schultasche.

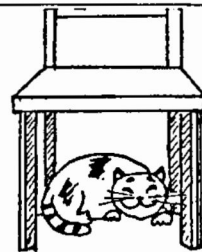

Die Katze sitzt auf dem Stuhl.

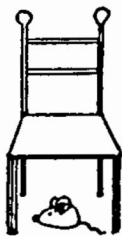

Die Maus sitzt neben dem Stuhl.

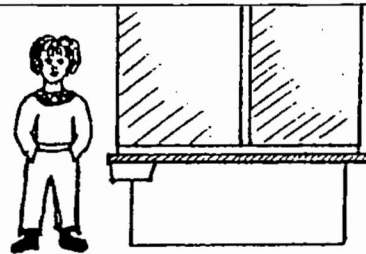

Das Kind steht neben der Tafel.

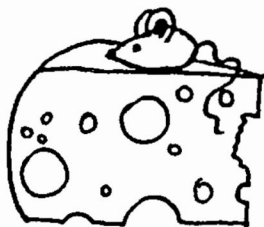

Die Maus sitzt auf dem Käse.

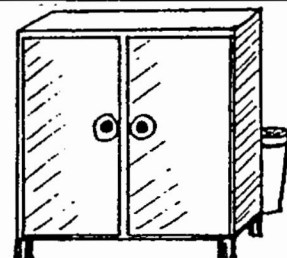

Der Papierkorb ist hinter dem Schrank.

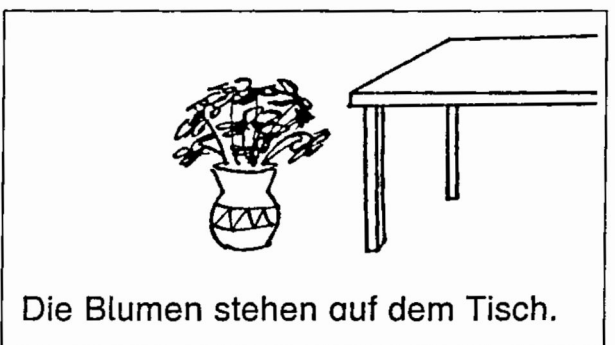
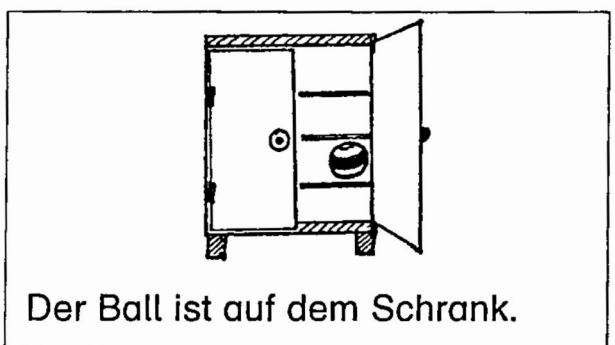
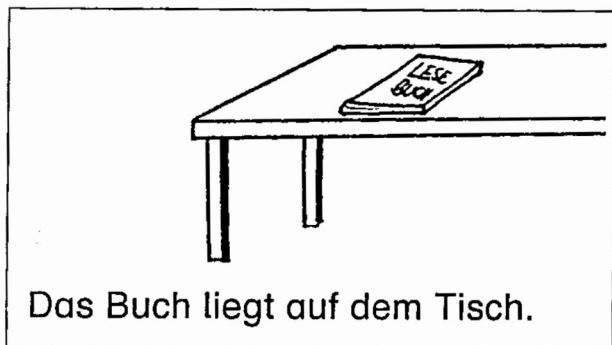
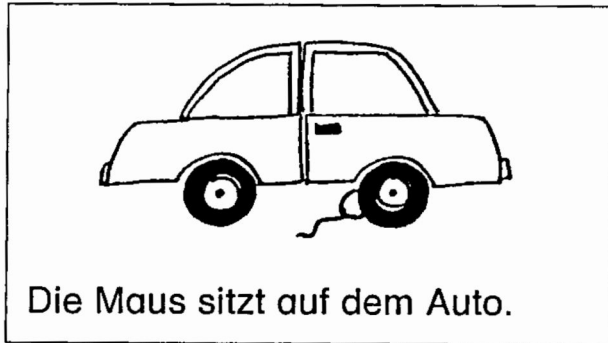
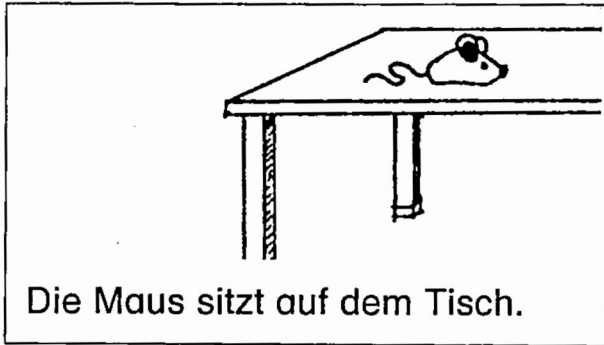

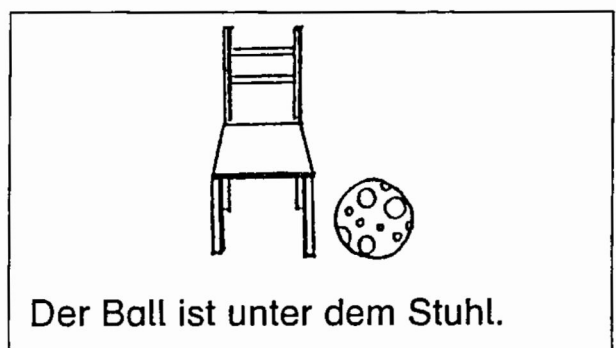
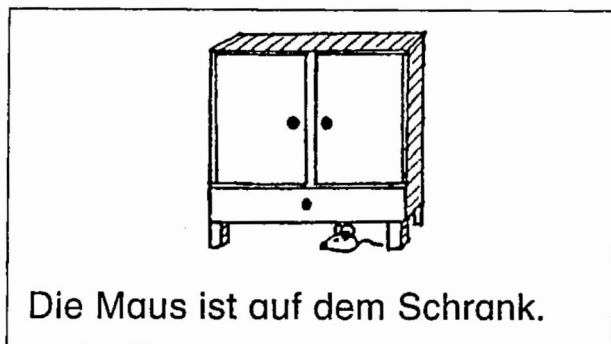
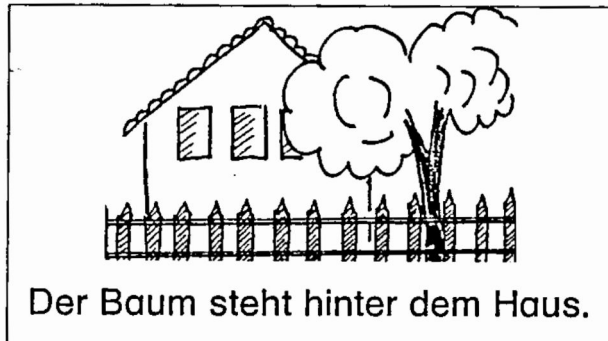
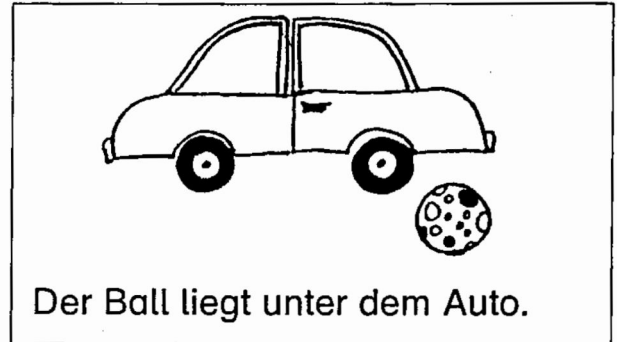
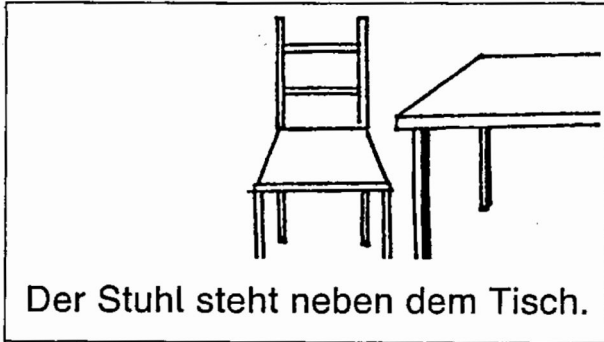



## Wo ist die Maus?

- Material:** markierte Bild-Wort-Karten  
Spielbrett  
Spielsteine  
Würfel
- Herstellung:** Spielplan auf DIN A3 vergrößern.  
Felder abwechselnd mit sechs Farben anmalen, jede Farbe kennzeichnet eine Position.  
Entsprechend werden die Bild-Wort-Karten markiert,
- Spielregeln:** Würfeln und vorwärts gehen. Die Farbe des Punktes zeigt an, welche Karte zu wählen ist. Satz formulieren, zur Kontrolle auf der Rückseite nachlesen. Bei falscher Formulierung ein Feld zurückgehen.

## Mäuseversteckspiel

- Material:** Bild-Wort-Karten  
Spielbrett  
Spielsteine  
Würfel
- Herstellung:** Spielbrett vergrößern, anmalen und laminieren
- Spielregeln:**
-  Einmal aussetzen und sprechen:  
„Die Maus versteckt sich im (in dem) Mauseloch.“
  -  Noch einmal würfeln.
  -  Ein Kärtchen ziehen und zum Bild sprechen

## Bild-Wort-Karten

- Herstellung:** Vorlage auf Karton kleben, dazu passenden Satz ausschneiden, auf die Rückseite kleben und laminieren.



# Wo ist die Maus?

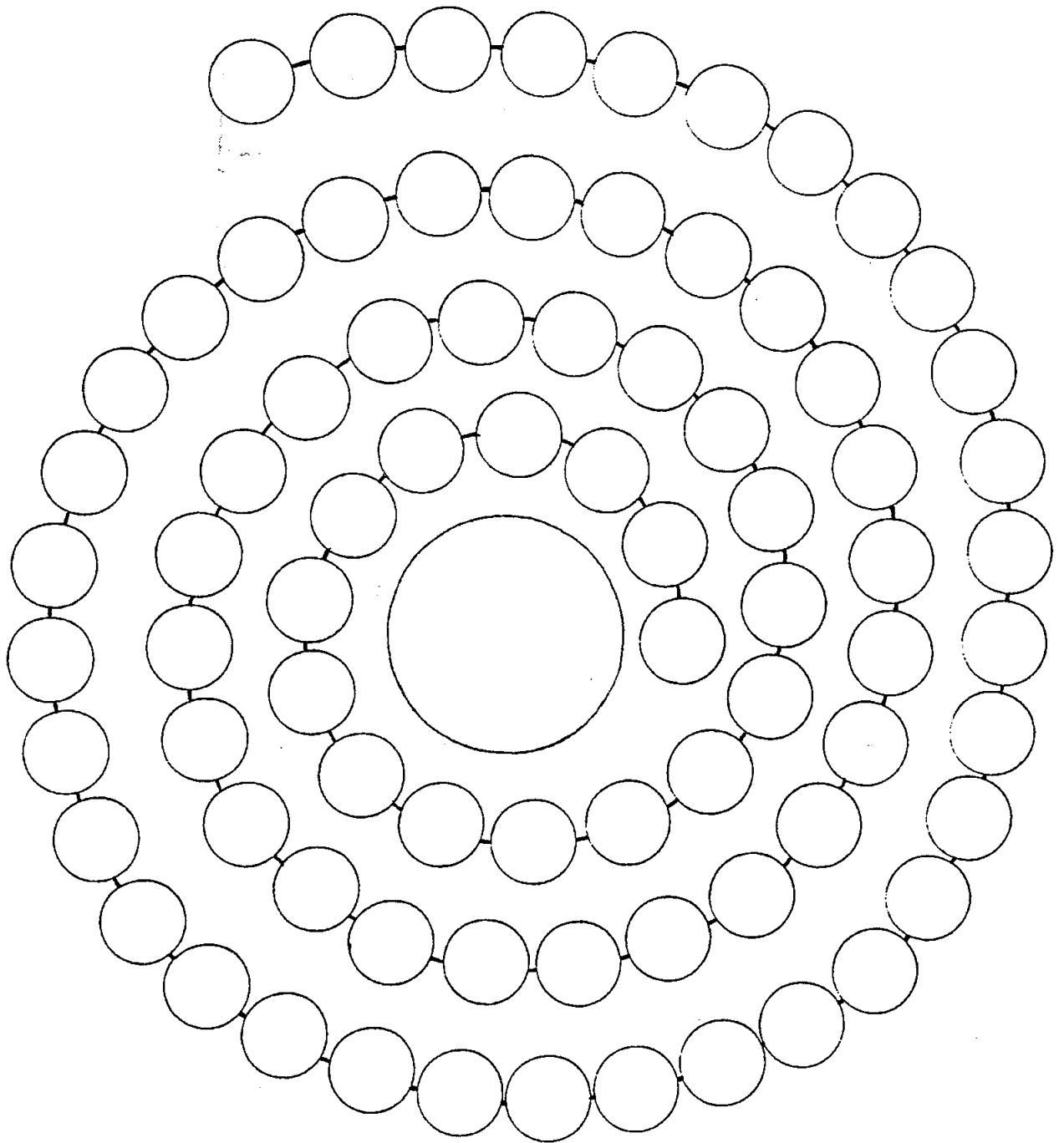

# Mäuseversteckspiel



Bild-Wortkarten: auf







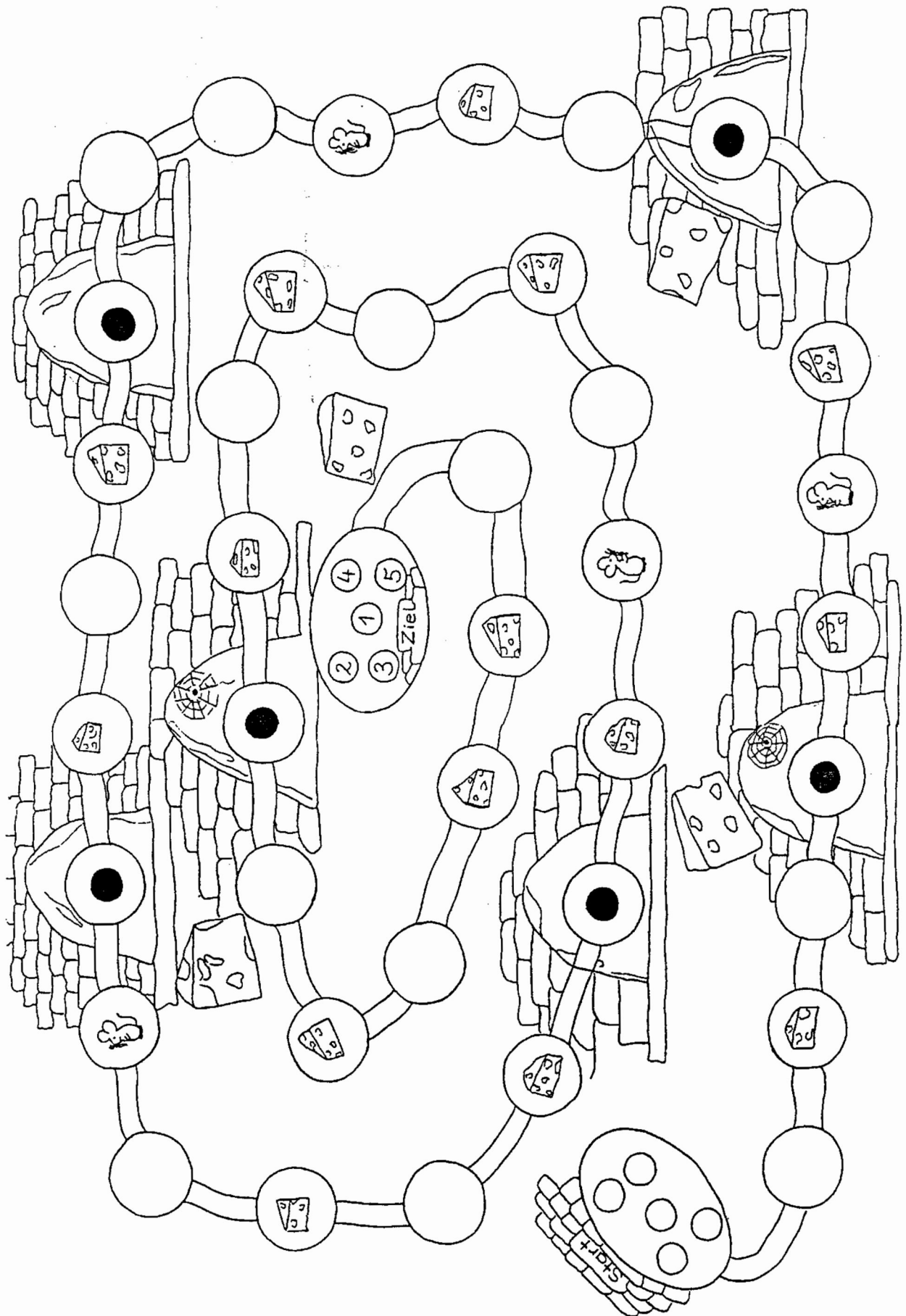
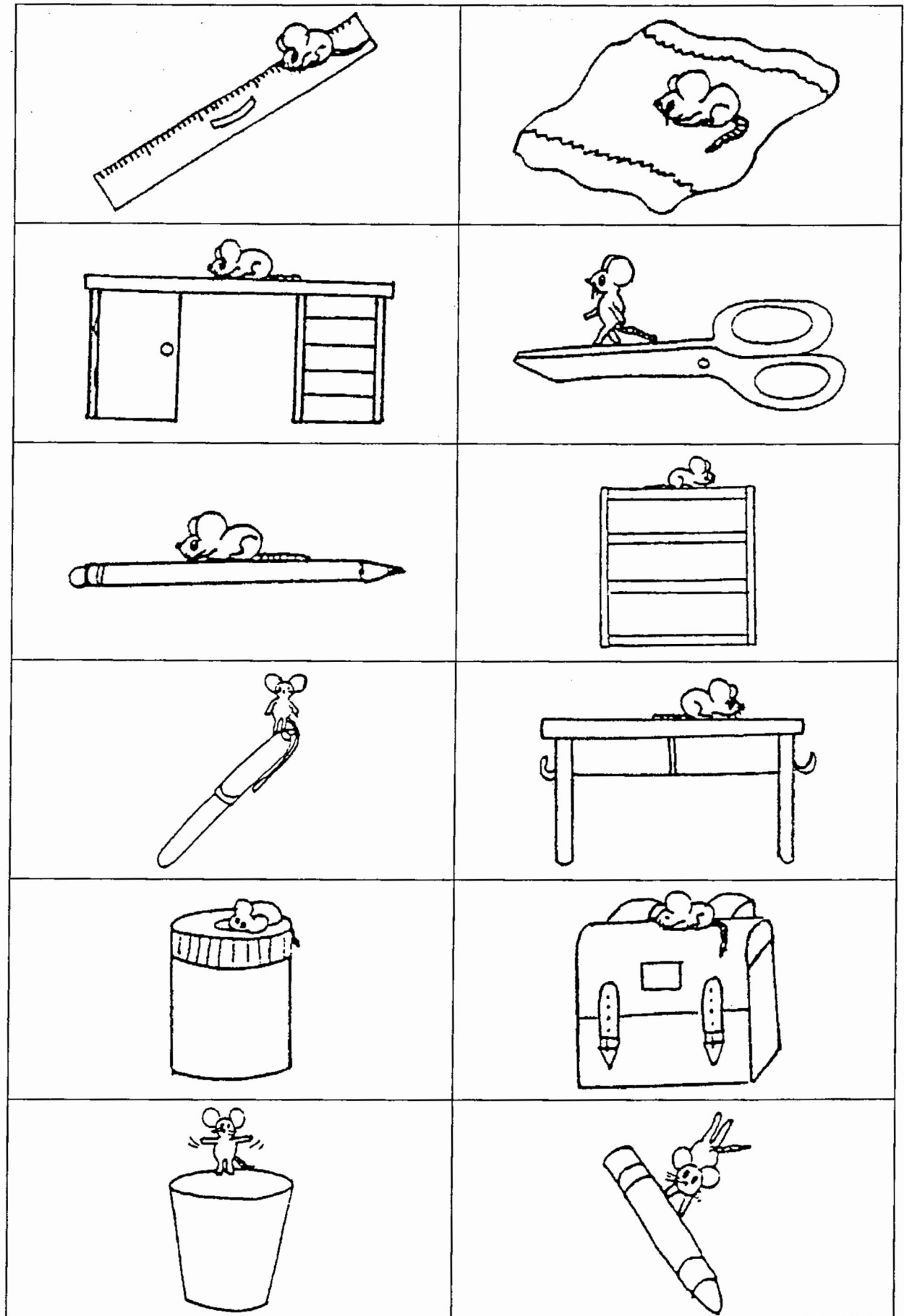
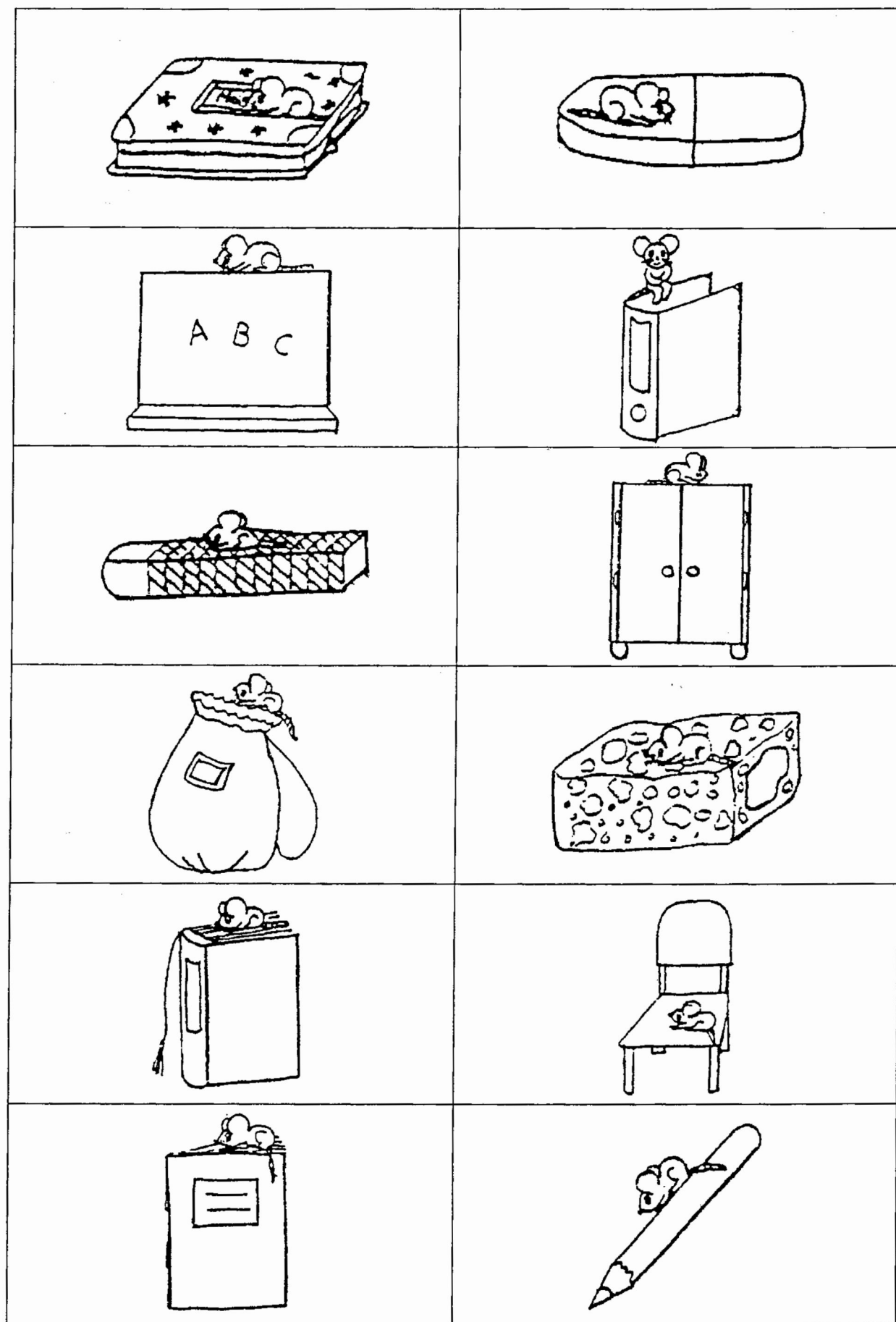
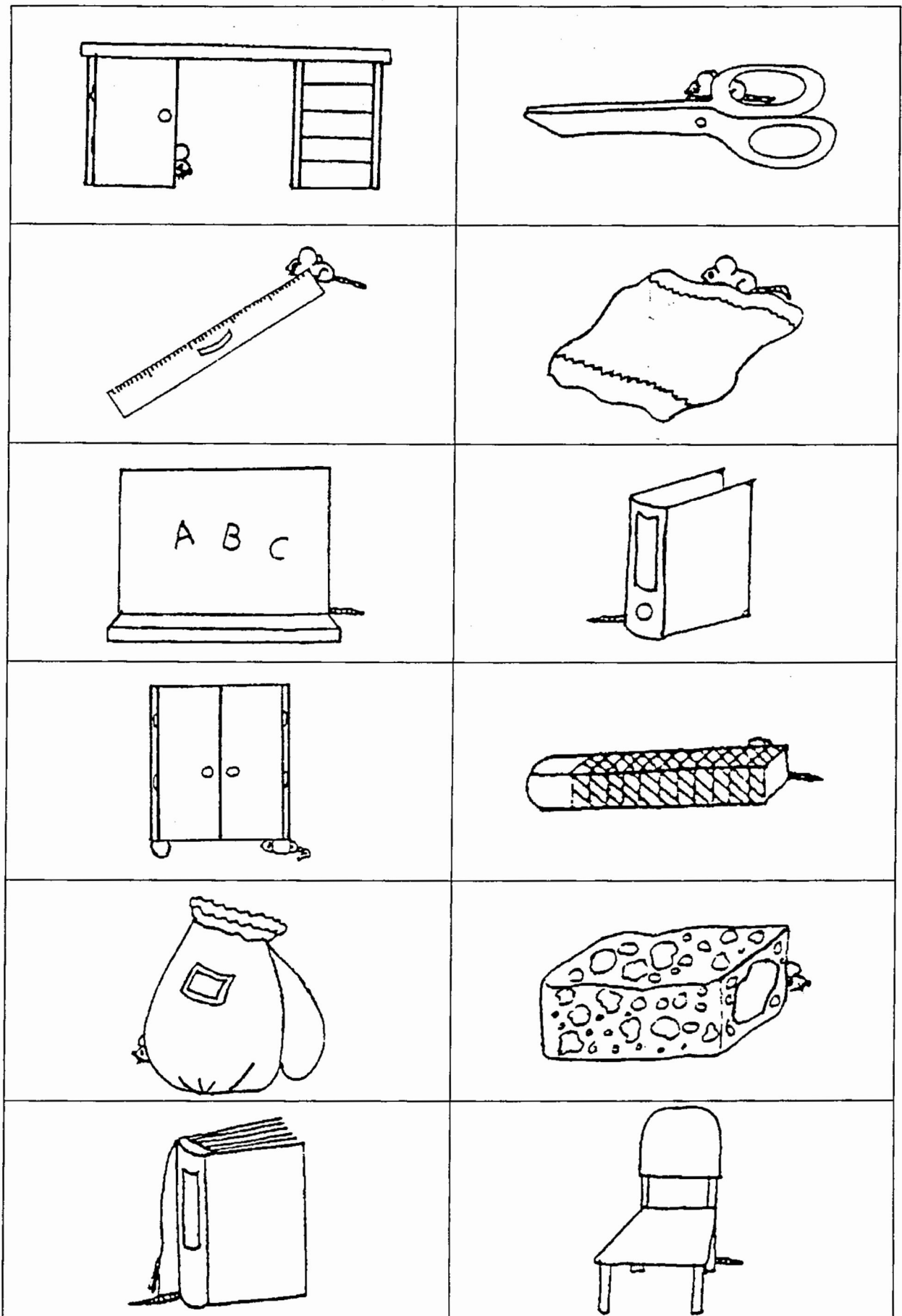





Bild-Wortkarten: neben



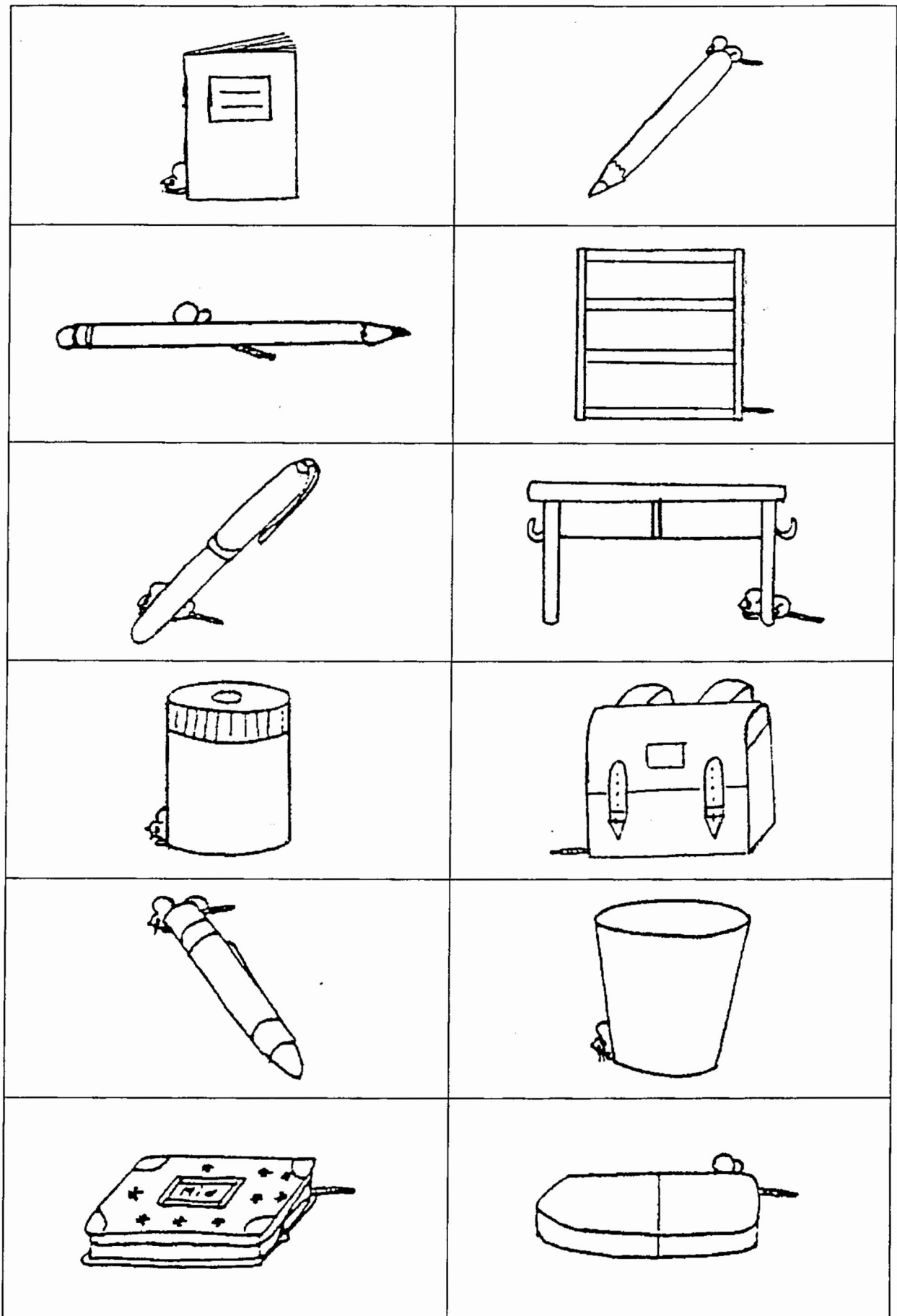
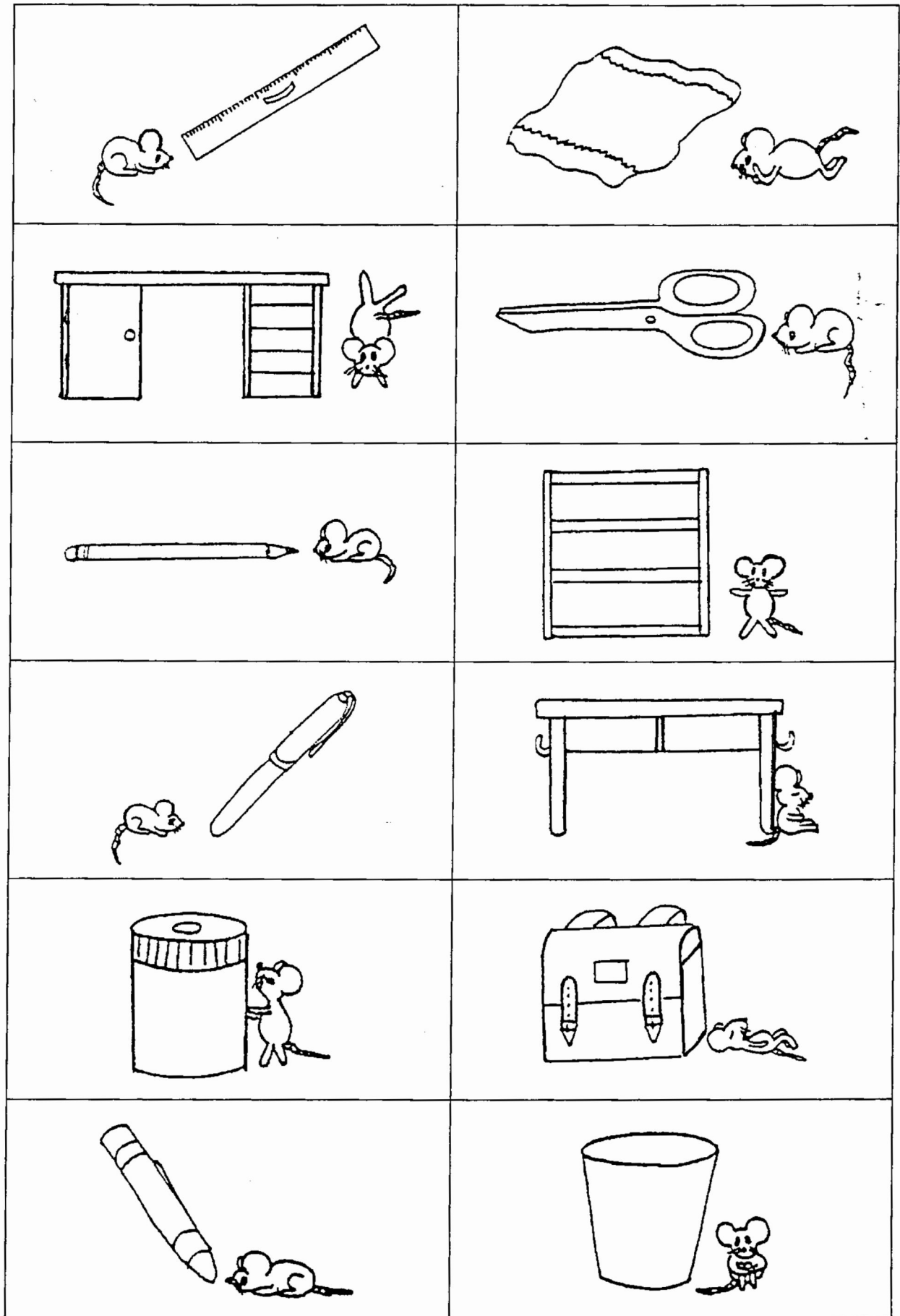
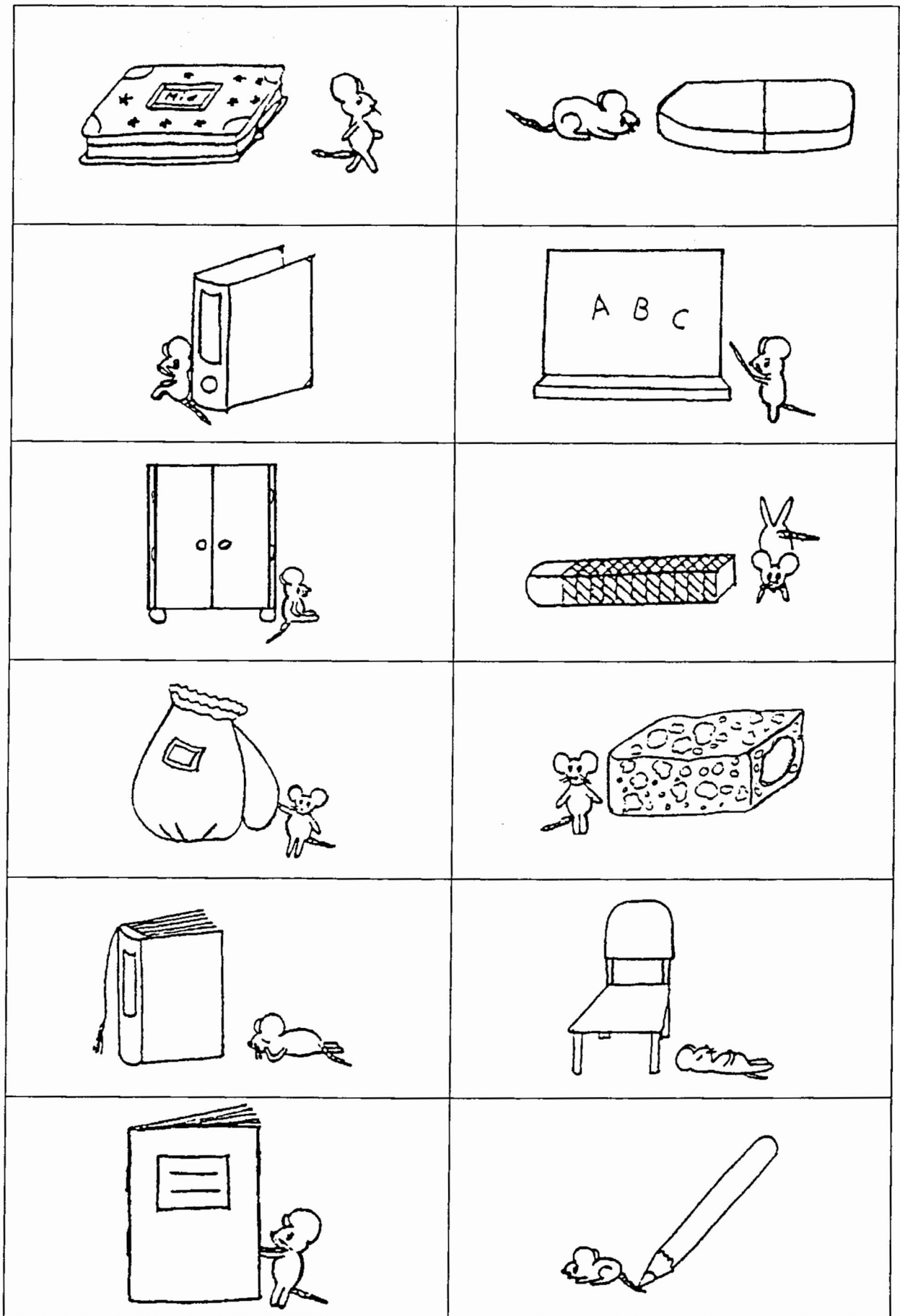
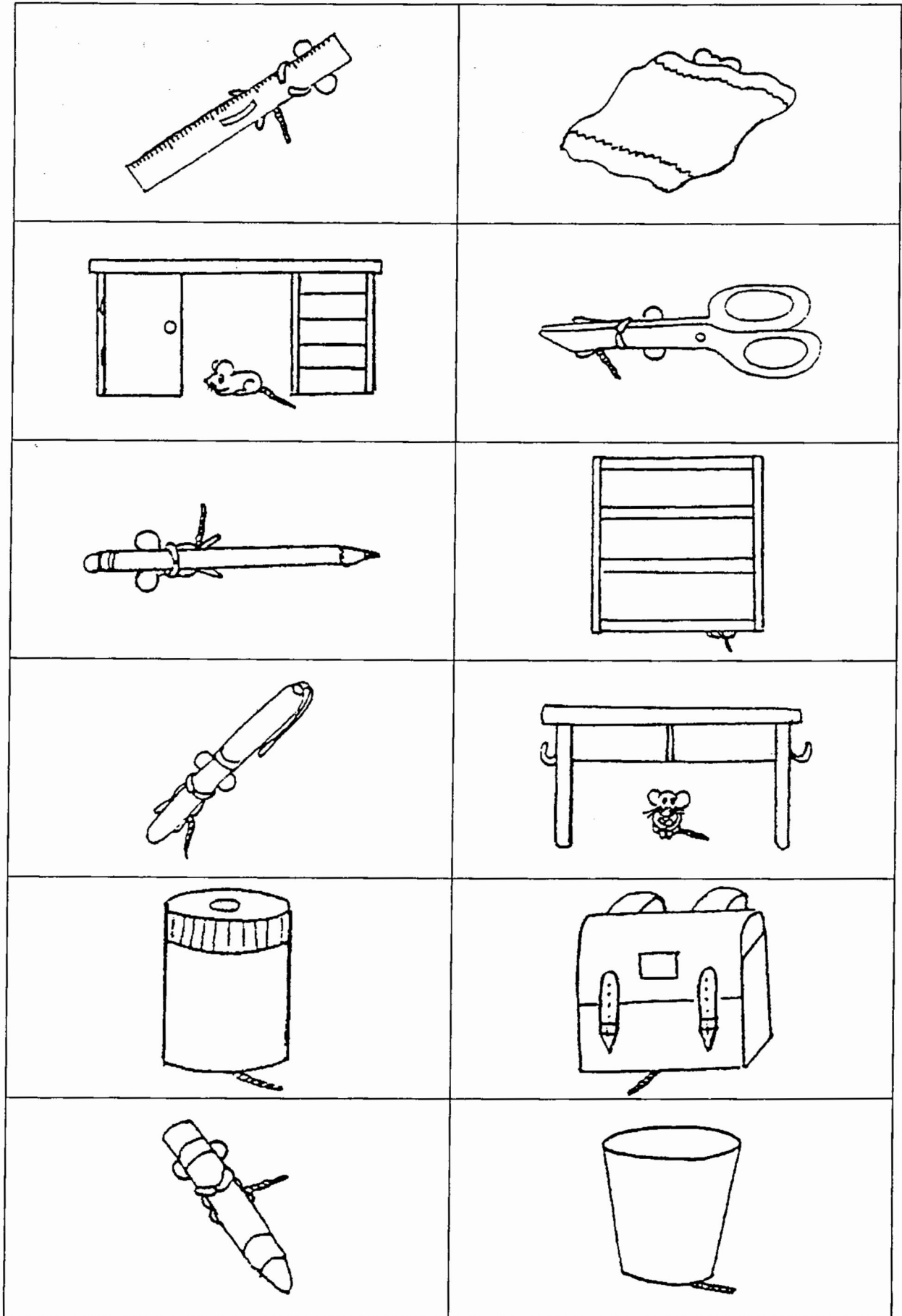

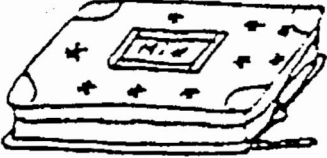

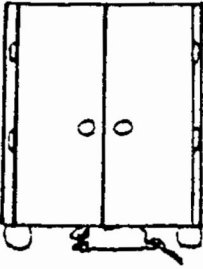

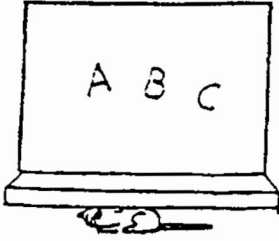
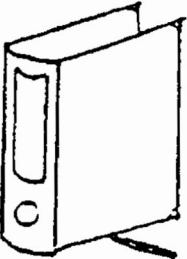
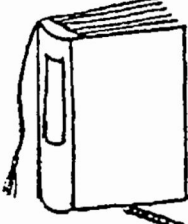
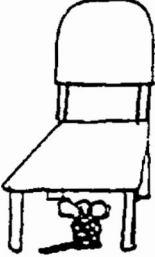
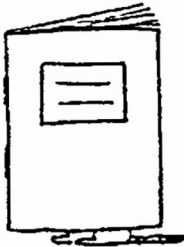
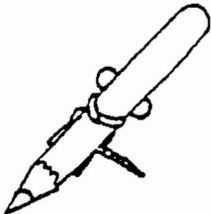
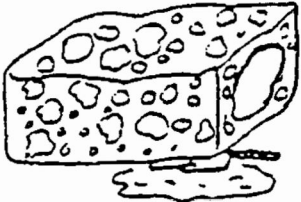
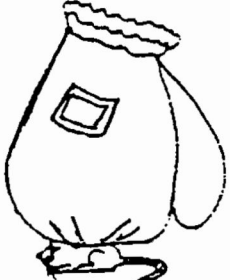

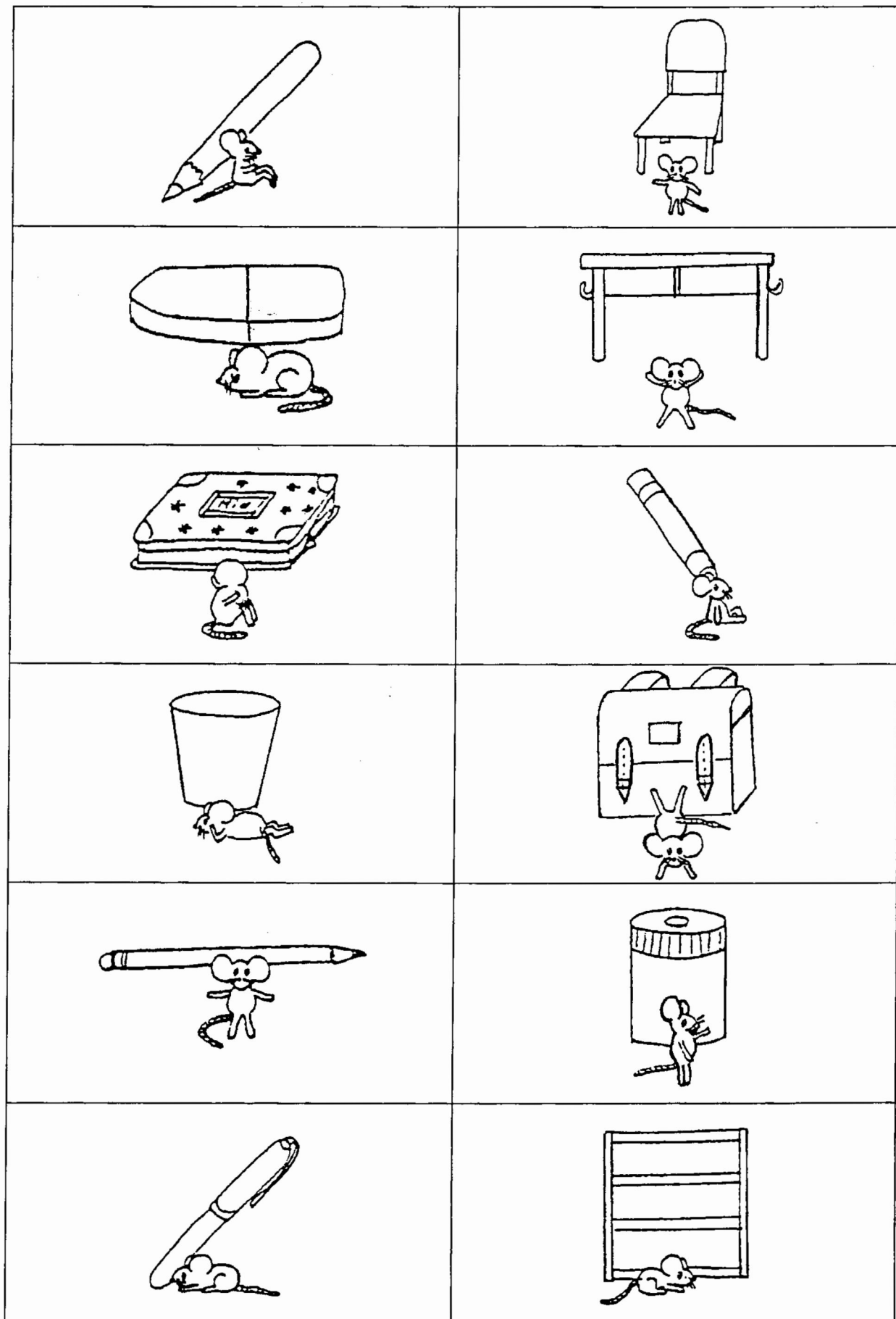

Bild-Wortkarten: in





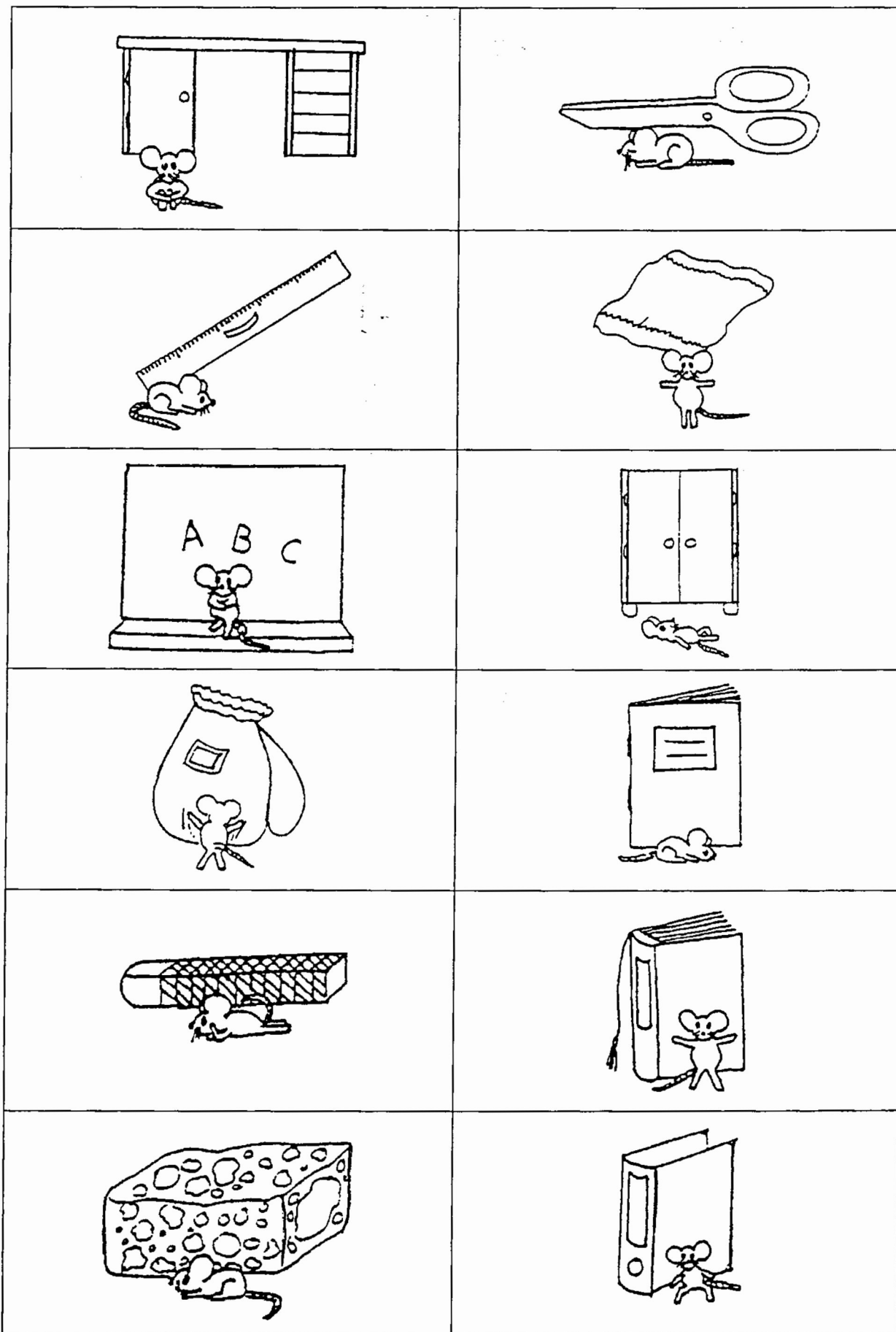

Bild-Wort-Karten: auf

Die Maus sitzt auf dem Mäppchen.	Die Maus sitzt auf dem Radiergummi.
Die Maus liegt auf der Tafel.	Die Maus sitzt auf dem Ordner.
Die Maus ist auf der Kreide.	Die Maus ist auf dem Schrank.
Die Maus ist auf dem Turnbeutel.	Die Maus ist auf dem Schwamm.
Die Maus ist auf dem Buch.	Die Maus liegt auf dem Stuhl.
Die Maus liegt auf dem Heft.	Die Maus ist auf dem Buntstift.
Die Maus ist auf dem Lineal.	Die Maus liegt auf dem Tuch.
Die Maus ist auf dem Pult.	Die Maus ist auf der Schere.
Die Maus ist auf dem Bleistift.	Die Maus ist auf dem Regal.
Die Maus steht auf dem Füller.	Die Maus schläft auf dem Tisch.
Die Maus liegt auf dem Spitzer.	Die Maus ist auf der Schultasche.
Die Maus turnt auf dem Papierkorb.	Die Maus turnt auf der Wachsmalkreide.

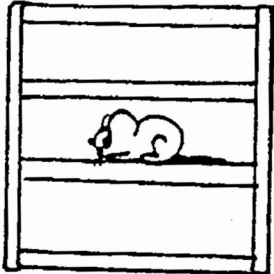
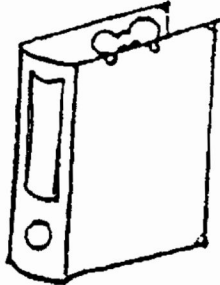
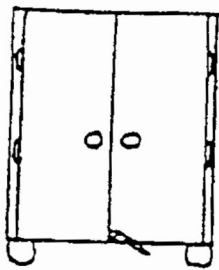
Bild-Wort-Karten: hinter

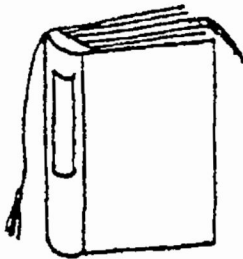
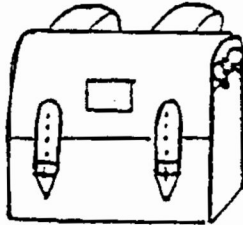
Die Maus ist hinter dem Pult.	Die Maus ist hinter der Schere.
Die Maus ist hinter dem Lineal.	Die Maus ist hinter dem Tuch.
Die Maus ist hinter der Tafel.	Die Maus ist hinter dem Ordner.
Die Maus ist hinter dem Schrank.	Die Maus ist hinter der Kreide.
Die Maus ist hinter dem Turnbeutel.	Die Maus ist hinter dem Schwamm.
Die Maus ist hinter dem Buch.	Die Maus ist hinter dem Stuhl.
Die Maus ist hinter dem Heft.	Die Maus ist hinter dem Buntstift.
Die Maus ist hinter dem Bleistift.	Die Maus ist hinter dem Regal.
Die Maus ist hinter dem Füller.	Die Maus ist hinter dem Tisch.
Die Maus ist hinter dem Spitzer.	Die Maus ist hinter der Schultasche.
Die Maus ist hinter der Wachsmalkreide.	Die Maus ist hinter dem Papierkorb.
Die Maus ist hinter dem Mäppchen.	Die Maus ist hinter dem Radiergummi.

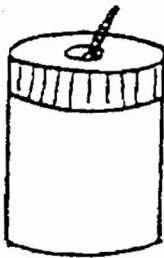
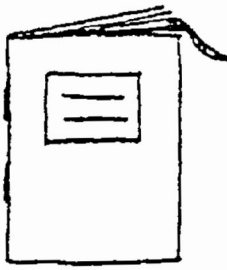
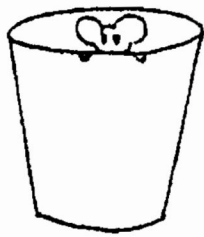
Bild-Wort-Karten: nebn

Die Maus sitzt neben dem Lineal.	Die Maus liegt neben dem Tuch.
Die Maus turnt neben dem Pult.	Die Maus sitzt neben der Schere.
Die Maus sitzt neben dem Bleistift.	Die Maus steht neben dem Regal.
Die Maus sitzt neben dem Füller.	Die Maus sitzt neben dem Tisch.
Die Maus steht neben dem Spitzer.	Die Maus liegt neben der Schultasche.
Die Maus sitzt neben der Wachsmalkreide.	Die Maus sitzt neben dem Papierkorb.
Die Maus geht neben dem Mäppchen.	Die Maus sitzt neben dem Radiergummi.
Die Maus sitzt neben dem Ordner.	Die Maus steht neben der Tafel.
Die Maus steht neben dem Schrank.	Die Maus turnt neben der Kreide.
Die Maus steht neben dem Turnbeutel.	Die Maus steht neben dem Schwamm.
Die Maus schläft neben dem Buch.	Die Maus ist neben dem Stuhl.
Die Maus ist neben dem Heft.	Die Maus sitzt neben dem Buntstift.



Bild-Wort-Karten: unter

Die Maus liegt unter dem Lineal.	Die Maus liegt unter dem Tuch.
Die Maus sitzt unter dem Pult.	Die Maus liegt unter der Schere.
Die Maus liegt unter dem Bleistift.	Die Maus sitzt unter dem Regal.
Die Maus liegt unter dem Füller.	Die Maus sitzt unter dem Tisch.
Die Maus ist unter dem Spitzer.	Die Maus ist unter der Schultasche.
Die Maus liegt unter der Wachsmalkreide.	Die Maus ist unter dem Papierkorb.
Die Maus ist unter dem Mäppchen.	Die Maus ist unter dem Radiergummi.
Die Maus liegt unter dem Schrank.	Die Maus ist unter der Kreide.
Die Maus ist unter der Tafel.	Die Maus ist unter dem Ordner.
Die Maus ist unter dem Buch.	Die Maus ist unter dem Stuhl.
Die Maus ist unter dem Heft.	Die Maus ist unter dem Buntstift.
Die Maus ist unter dem Schwamm.	Die Maus ist unter dem Turnbeutel.

Bild-Wort-Karten: vor

Die Maus sitzt vor dem Buntstift.	Die Maus steht vor dem Stuhl.
Die Maus schläft vor dem Radiergummi.	Die Maus steht vor dem Tisch.
Die Maus schläft vor dem Mäppchen.	Die Maus sitzt vor der Wachsmalkreide.
Die Maus liegt vor dem Papierkorb.	Die Maus turnt vor der Schultasche.
Die Maus steht vor dem Bleistift.	Die Maus steht vor dem Spitzer.
Die Maus schläft vor dem Füller.	Die Maus liegt vor dem Regal.
Die Maus sitzt vor dem Pult.	Die Maus schläft vor der Schere.
Die Maus sitzt vor dem Lineal.	Die Maus steht vor dem Tuch.
Die Maus sitzt vor der Tafel.	Die Maus schläft vor dem Schrank.
Die Maus steht vor dem Turnbeutel.	Die Maus schläft vor dem Heft.
Die Maus liegt vor der Kreide.	Die Maus steht vor dem Buch.
Die Maus liegt vor dem Schwamm.	Die Maus ist vor dem Ordner.

Bild-Wort-Karten: in

Die Maus ist im Regal.	Die Maus ist im Ordner.
Die Maus ist im Schrank.	Die Maus ist im Mäppchen.
Die Maus ist im Buch.	Die Maus ist in der Schultasche.
Die Maus ist im Turnbeutel.	Die Maus ist im Spitzer.
Die Maus ist im Heft.	Die Maus ist im Papierkorb.